



# tren

*el placer de crear*



Otoño - Invierno 2018



**Revista Tren:**  
**Otoño - Invierno 2018**  
Año 12 / Enero 2018

**Vigésimo tercero - 2018**  
Tiraje: 4,000 ejemplares

**Editado, Publicado y Distribuido por:**  
Textil El Amazonas S.A.  
Jr. Monsefú N° 681, Cercado de Lima  
Lima - Perú

**www.tren.com.pe**  
Copyright ..... 2018  
Derechos Reservados

**Dirección:**  
Pilar Limay

**Asistente:**  
Karla Castillo

**Staff de Manualidades:**  
Esther Román  
Elsa Bautista  
Ana María Montoya  
Irma Vega  
Julia Vivas

**Fotografía:**  
Guillermo Figueroa Tangüis

**Modelos:**  
Yoko Chong  
Andrea Monge  
Aldo Martínez

**Niños:**  
Arellys Oquendo Quezada  
Felipe Cabrera  
Amanda Cabrera  
Lila Bravo Laurente

**Diseño Gráfico:**  
Labarthe DSGN EIRL

**Impresión**  
Grafiluz SAC



**11** colores más  
para escoger

# Abreviaturas usadas en la Revista

Punto	: p	Puntos juntos	
Derecho	: der	revés	: pjrev
Punto derecho	: pder	Punto entero	: pe
Punto revés	: prev	Cadena	: cad
Puntos juntos	: pj	Hilera	: hil
Puntos juntos		Medio punto	: mp
derecho	: pjder	Lazada	: laz
Centímetros	: cm	Revés	: rev

Grado de Dificultad:

FÁCIL

INTERMEDIO

AVANZADO

## Cuallera Amuki

Grado de dificultad: **FÁCIL**



### MATERIALES

- Lana Amuki color 2870 ( 1 ovillo)
- Palos de tejer **5mm** N° 8
- Tijeras **Dritz**
- Cinta métrica **Dritz**
- Aguja punta roma

### PUNTOS EMPLEADOS

Punto Arroz Simple (N° par)

1° hil Tejer \*1der, 1rev\* Repetir desde \*a\*.

2° hil Tejer \*1rev, 1der\* Repetir desde \*a\*.

Repetir siempre estas 2 hileras.

### MOLDERÍA

### PROCEDIMIENTO



Con la lana AMUKI en el color 2870 y los palos de tejer Prym N° 8 colocar 21p y tejer en Punto Arroz Simple. A una altura de 60cm cerrar los puntos.

ACABADOS

Enfrentar a los puntos de inicio y con la aguja punta roma unir punto a punto. Asegurar y cortar la lana sobrante.

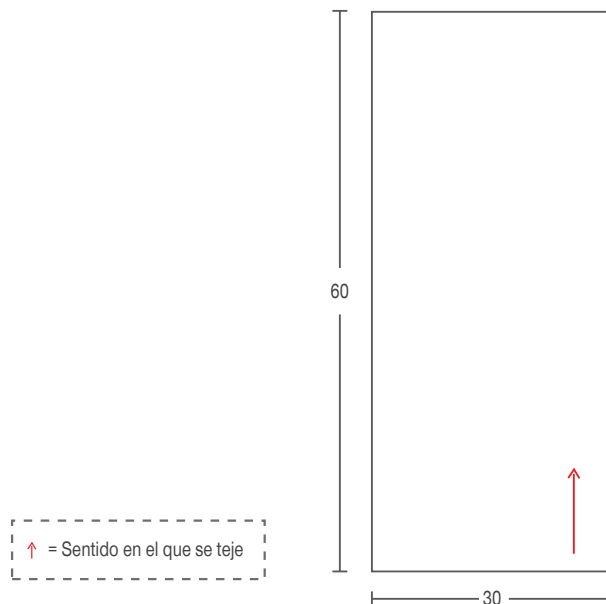

# TENDENCIAS



# Colores de temporada



**2038**  
**AZULINO**



SEDITA  
ACENTOS



**3010**  
**ROJO**



SEDITA  
ACENTOS



**2422**  
**CIELO**



SEDITA  
ACENTOS



**2302**  
**TURQUESA OSC.**



SEDITA  
ACENTOS



**3568**  
**PALO ROSA**



SEDITA  
ACENTOS



**4061**  
**MORADO**



SEDITA  
ACENTOS



**3016**  
**LACRE**



SEDITA  
ACENTOS



**5002**  
**AMARILLO**



SEDITA  
ACENTOS



**7999**  
**NEGRO**



SEDITA  
COLORES  
DE FONDO



**3021**  
**GUINDA**



SEDITA  
COLORES  
DE FONDO



**NUEVO**  
**GRIS CHARCOAL**



SEDITA  
COLORES  
DE FONDO



**7001**  
**GRIS CLARO**

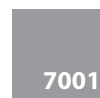

SEDITA  
COLORES  
DE FONDO



**2019**  
**AZUL MARINO**



SEDITA  
COLORES  
DE FONDO

tren

7 colores más  
para escoger



# Chompa Sedita



INTERMEDIO



Talla S

## MATERIALES

- Lana Sedita colores arena 7614 (2 ovillos), nude 3568 (1 ovillo), ladrillo 3016 (1 ovillo), azul 2019 (1 ovillo).
- Crochet  N° 3.5
- Tijeras [Dritz](#)
- Cinta métrica [Dritz](#)
- Aguja punta roma

## PROCEDIMIENTO

### CUERPO

Esta prenda se teje en forma circular, teniendo en cuenta las medidas indicadas (ver moldería).

Con lana Sedita color azul y el crochet N° 3.5, tejer como sigue:

**Cad de base:** 150cad (Múltiplo de 15 \* 10 fig).

Comenzar a tejer siguiendo la secuencia del **diagrama N° 1**

(ver moldería).

La secuencia de colores es como sigue:

- 1° - 3° hil color azul
- 4° - 5° hil color ladrillo
- 6° - 7° hil color arena
- 8° - 9° hil color nude
- 10° - 11° hil color azul

Tejer 2hil por color y repetir siempre de la 4° a la 11° hil.

A la altura de 46cm separar la prenda en delantero y espalda, dejando la abertura para las sisas.

Se sugiere terminar el cuerpo en la hilera de punto entero, y unir los hombros con puntos deslizados en la medida indicada (ver moldería).

### MANGAS

Se tejen las mangas de igual forma que el cuerpo en forma circular y siguiendo la misma secuencia de colores. Solo que al empezar a tejer la cad de base y las hil que correspondes a los 2 primeros colores tejerlos un poco suelto. A una altura de 52cm terminar con la hilera de punto entero.

Unir la manga a la sisa con la aguja punta roma y en el color que se terminó de tejer.

## MOLDERÍA



Diagrama N°1 (Múltiplo de 15+1)

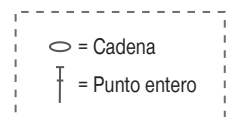
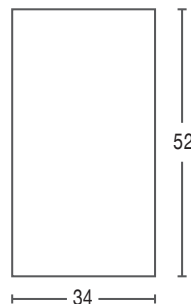
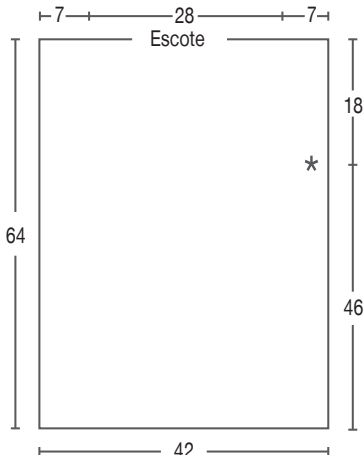
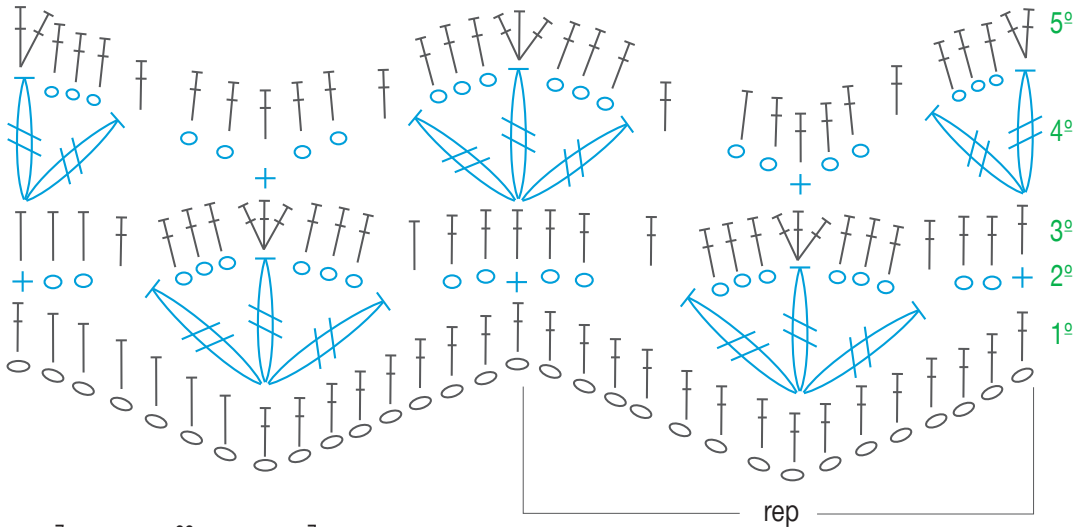

tren

8 colores más  
para escoger





# Chompa Kaira



INTERMEDIO

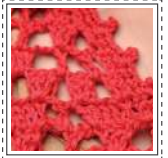

Talla S

## MATERIALES

- Lana Supersuave color cobalto 2302 ( 2 ovillos), rojo 3010 (1 ovillo)
- Lana Kaira color 2628 ( 1 ovillo)
- Circular  N° 4.5
- Tijeras [Dritz](#)
- Cinta métrica [Dritz](#)

## PROCEDIMIENTO

Esta prenda se realiza en una pieza más las mangas.

### CUELLO

Se empieza a tejer desde la parte superior de la chompa, es decir del cuello. Con lana Supersuave color cobalto y el circular Prym N° 4.5 colocar 88p y tejer a Punto Elástico Simple, tejer recto.

### Aumentos:

A los 6cm de altura hacer 8 aumentos de 2p cada uno (1der, 1rev); la separación central de dos aumentos a otro es de 11cm; a la misma altura en la parte de atrás repetir los otros 4 aumentos (102p); a los 10cm repetir los aumentos (120p); a los 14cm repetir los aumentos (136p); a los 19cm repetir los aumentos (152p); a los 22cm repetir los aumentos (168p).

## MOLDERÍA

### CUERPO

A los 24cm de altura distribuir los puntos de la siguiente forma: Delantero 53p, manga (en suspenso) 31p, espalda 53p, manga (en suspenso) 31p.

**Espalda:** Con lana Kaira y el circular Prym N° 4.5 coger los puntos que corresponden a la espalda y tejer en Punto Jersey; aumentar 1p en cada extremo de hilera por 9 veces, en la siguiente hilera aumentar 7p a la vez en uno de los extremos. Dejar en espera.

**Delantero:** Agregar la punta de otra lana Kaira en el delantero y seguir la misma secuencia de la espalda hasta aumentar los 7p a la vez en el otro extremo que quedo sin trabajar. Unir todos los puntos (156p) y tejer en forma circular en Punto Jersey hasta lograr la altura indicada (ver moldería).

**Pretina:** A una altura de 31cm de haber trabajado con la lana Kaira, cambiar a la lana Supersuave color rojo y tejer en Punto Elástico Simple. A una altura de 5cm de iniciado el Punto Elástico Simple cerrar los puntos sin ajustar y respetando su forma.

### MANGA

Con lana Supersuave color cobalto y el circular Prym N° 4.5, recoger puntos del ruedo de la sisa más los puntos que se dejaron en suspenso (aproximadamente 46p); y comenzar a tejer recto en Punto Jersey.

A 26cm de altura iniciar con los aumentos: A 26cm aumentar 4p distribuidos equitativamente, cada 4hil aumentar 2p en cada aumento hecho anteriormente por 2 veces. Tejer recto hasta la altura de 46cm.

**Pretina:** Cambiar a lana Supersuave color rojo y tejer 16 hileras en Punto Santa Clara. Cerrar los puntos sin ajustar. Realizar la otra manga de igual forma.

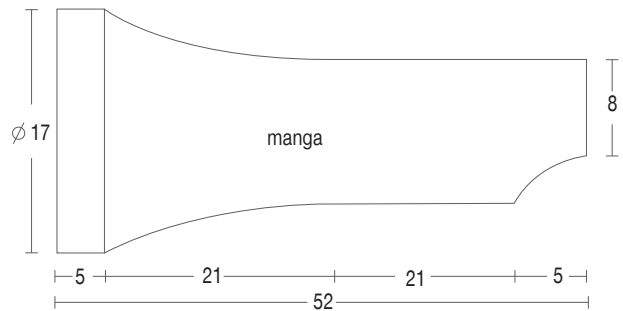
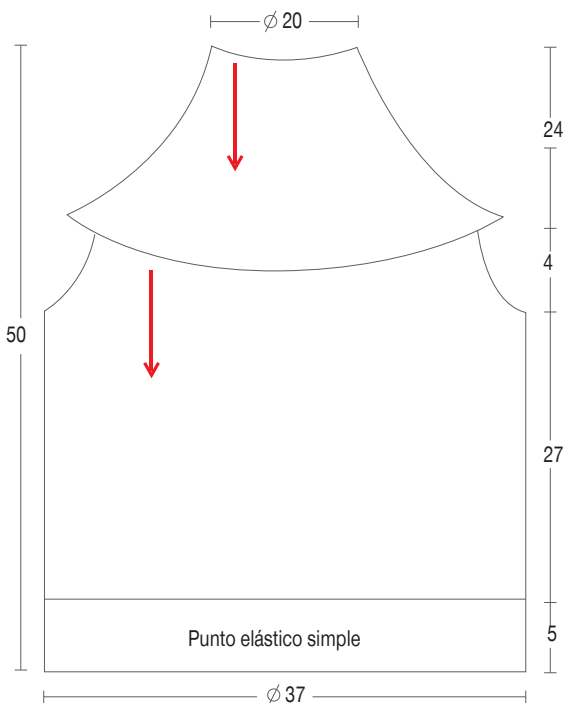

tren

**11** colores más  
para escoger



# Chompa Alwa

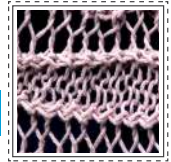

Talla S

## MATERIALES

- Lana Alwa colores negro 7666 (1 ovillo), verde 1506 (3 ovillos)
- Crochet Prym N° 4
- Tijeras Dritz
- Cinta métrica Dritz

## PROCEDIMIENTO



### CANESÚ

Con lana Alwa color negro y el crochet Prym N° 4, tejer como sigue:

Cad de base : 168cad

Continuar con la secuencia de las 7hil del diagrama N° 1 (ver moldería).

### CUERPO

Con lana Alwa color verde y el crochet Prym N° 4; tejer las primeras 4hil del diagrama N° 2 (ver moldería), para formar

tanto la espalda y delantero por separado (17 abanicos c/u). Dejando en espera los costados del canesú para las mangas.

A partir de la 5ta hilera del diagrama N° 2 (ver moldería); nos permite cerrar la sisa y unir delantero con espalda. A partir de esta hil se teje en forma circular, hasta lograr la altura indicada (ver moldería).

A 38cm de altura tejer la secuencia del diagrama N° 2.a (ver moldería). Asegurar y cortar la lana.

### MANGA

Con la lana Alwa color verde y el crochet Prym N° 4, tejer recogiendo del ruedo de la sisa 15fig de abanicos según el diagrama N° 2 (ver moldería); tejer en forma recta y circular.

A la altura de 35cm continuar con las 4hil del diagrama N° 2.a (ver moldería). Asegurar y cortar la lana. Realizar la otra manga de igual forma.

### ACABADOS

Con lana Alwa color negro y el crochet Prym N° 4, tejer en el ruedo del escote las 3hil del diagrama N° 3 (ver moldería).

## MOLDERÍA



Diagrama N°1 (canesú)



Diagrama N°3 (Escote)



Diagrama N°2 (Detalle sisa)

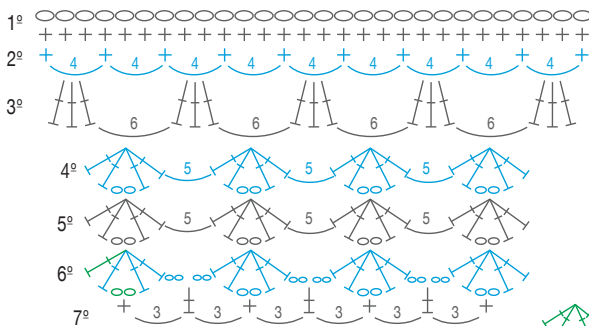

Diagrama N°2.a (acabado ruedo)

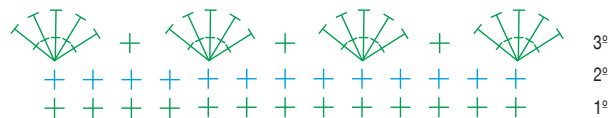

- = cadena
- + = medio punto
- ⊥ = punto entero
- ⊥ = punto entero largo

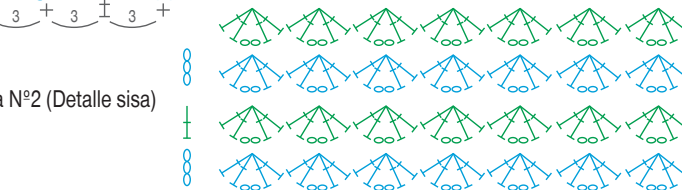
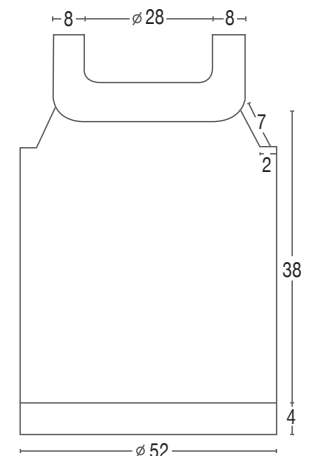
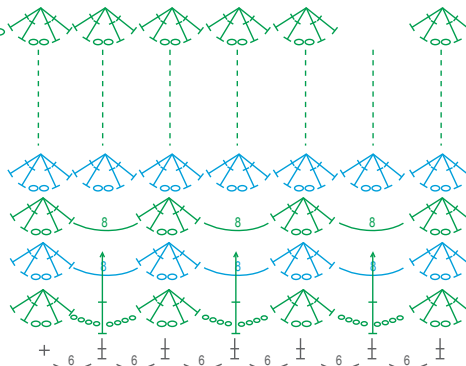

tren

53 colores más  
para escoger

#### MATERIALES

---

- Lana Baby Andes color beige 8040 (2 ovillos)
- Lana Baby Andes Gold Batik color 8145 (1 ovillo)
- Palos de tejer  N° 5
- Tijeras [Dritz](#)
- Cinta métrica [Dritz](#)
- Aguja punta roma

# Chaleco baby Andes



INTERMEDIO



Talla M

## PROCEDIMIENTO



Esta prenda se teje en 2 piezas : Canesú y Cuerpo.

### CANESU

Con lana Baby Andes color beige y los palos de tejer Prym N°5, colocar 47p y tejer en Punto Elástico Simple; tener en cuenta que se empieza y termina con 2der.

A 6cm de altura, distribuir los puntos como sigue: 14p en Punto Elástico Simple (empezar con 2der), 21p (Trenzas Diagrama N°1 ver moldería), 12p en Punto Elástico Simple (terminar con 2der). Desde aquí seguir la secuencia de vueltas cortas (ver moldería); continuar hasta lograr la medida indicada (ver moldería).

Nota: Tener en cuenta que al realizar las vueltas Cortas se debe:

- Respetar la forma de los puntos.
- En la parte superior de la trenza (escote) se cuenta las hil de vueltas cortas como 1hil, de tal forma que se debe respetar las 8hil para cada cruce.

Al terminar el canesú hacerlo de la misma forma que se empezó en Punto Elástico Simple. Cerrar los puntos sin ajustar demasiado, tener como referencia los puntos iniciales.

### CUERPO

Con lana Baby Andes Gold Batik en el color indicado y los palos de tejer Prym N° 5 colocar 68p, y tejer como sigue: 2rev; 66p a Punto Elástico Simple (terminar con 2der), tejer recto. A una altura de 6cm distribuir los puntos, así: 2rev; 52p en Punto Jersey; 14p en Punto Elástico Simple (terminar con 2der). A una altura de 79cm cambiar los puntos a la forma inicial, a una altura de 85cm cerrar los puntos sin ajustar y respetando su forma.

### ACABADOS

Con la aguja punta roma y la lana Baby Andes color beige unir el cuerpo (del borde del 1er rev) al canesú, teniendo en cuenta las medidas dadas (ver moldería). La separación de la sisa es de 3 cordones del rev que se debe bordear con la lana beige.

- **Tirantes:** Con lana Baby Andes color beige y los palos de tejer Prym N° 5, colocar 13p y tejer en Punto Elástico Simple (recordar empezar y terminar con 2der). Tejer los 2 tirantes a la vez; a una altura de 25cm dejar los puntos en suspenso. A 3.5cm del borde del delantero y con la aguja punta roma unir punto a punto el tirante. Unir el otro tirante de igual forma.

## MOLDERÍA

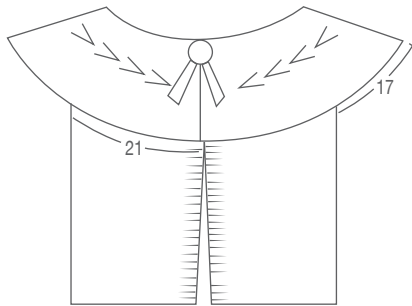

CANESÚ (vueltas cortas)

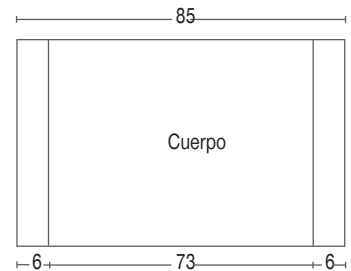
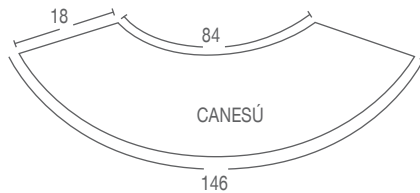

Escote (12p) Punto Elástico simple	Trenza (21p) Diagrama N°1	Borde Inferior (14p) Punto Elástico simple
③	②	①

- Tejer hasta ③ (1, 2, 3) der.
- Tejer hasta ① (3, 2, 1) rev.
- Tejer hasta ② (1, 2) der.
- Tejer hasta ① (2, 1) rev.
- Tejer hasta ③ (1, 2, 3) der.
- Tejer hasta ① (3, 2, 1) rev.
- Tejer ① + 2 rev (16p) der.
- Tejer ① (16p) rev.

\* Repetir siempre esta secuencia de 8hil.

### Diagrama N°1 (21p)

—	—	—	—	—	—	—	—	—	—	—	—	—	—	—	—	—	—	—	—	—	15º
—	—	—	—	—	—	—	—	—	—	—	—	—	—	—	—	—	—	—	—	—	13º
—	—	—	—	—	—	—	—	—	—	—	—	—	—	—	—	—	—	—	—	—	11º
—	—	—	—	—	—	—	—	—	—	—	—	—	—	—	—	—	—	—	—	—	9º
—	—	—	—	—	—	—	—	—	—	—	—	—	—	—	—	—	—	—	—	—	7º
—	—	—	—	—	—	—	—	—	—	—	—	—	—	—	—	—	—	—	—	—	5º
—	—	—	—	—	—	—	—	—	—	—	—	—	—	—	—	—	—	—	—	—	3º
—	—	—	—	—	—	—	—	—	—	—	—	—	—	—	—	—	—	—	—	—	1º

\* Repetir siempre de la 16º a la 7º hil.

□ = Derecho

— = Revés



= Colocar 4p. en la aguja auxiliar delante de la labor, tejer 4 der. 4p. de la aguja auxiliar del der.



= Colocar 4p. en la aguja auxiliar detrás de la labor, tejer 4 der. y los p. de la aguja auxiliar del der.





# tren

Sevilla Color 90030

Génova

6 colores más  
para escoger

## MATERIALES

- Lana Rindemas Multicolor color 2920 ( 2 ovillos)
- Lana Rindemas color gris 7112 ( 3 ovillos)
- Palos de tejer  N° 4.5
- Aguja circular de 40cm  N° 4.5
- Tijeras [Dritz](#)
- Cinta métrica [Dritz](#)
- Aguja punta roma

# Chompa Rindemas

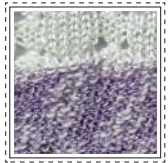

Talla S

## PUNTOS EMPLEADOS

### Punto Fantasía

1° hil 2der, 2rev.

2° hil Tejer los puntos como se presentan.

3° hil 2rev, 2der.

4° hil Tejer los puntos como se presentan. Repetir siempre estas 4hil.

## PROCEDIMIENTO



### ESPALDA

Con lana Rindemas Multicolor en el color indicado y los palos de tejer Prym N°4.5, colocar 100p y tejer en Punto Elástico Doble. A una altura de 6cm cambiar al Punto Jersey, tejer recto. Luego a la altura de 38cm cambiar a lana Rindemas color gris y tejer en Punto Fantasía.

**Sisa:** A una altura de 43cm iniciar a dar forma a la sisa, como sigue: Cerrar 4p, 1 vez; cerrar 2p, 4 veces. Continuar tejiendo recto.

**Inclinación de hombros:** A 63cm de altura empezar de la siguiente forma: Cerrar 6p dejando 1 hil de por medio; cerrar 8p dejando 1hil de por medio, 2 veces.

**Escote:** Quedan 38p centrales, dejarlo en espera.

### DELANTERO

Tejerlo de igual forma que la espalda, excepto en el escote.

**Escote:** A 55 cm de altura marcar la mitad exacta del total de puntos. Luego tejer de la siguiente manera: cerrar 20p centrales; cerrar 2p juntos dejando 1hil de por medio, 8 veces.

### MANGA

Con lana Rindemas color gris y los palos de tejer Prym N° 4.5 colocar 40p y tejer en Punto Elástico Doble. A una altura de 8cm cambiar al Punto Jersey, a la vez empezar con los aumentos de la siguiente manera: En la 1° hil aumentar 1p en cada uno de los extremos, 1 vez; hacer aumentos cada 4 hil por 12 veces.

A una altura de 34cm cambiar al Punto Fantasía y a la vez seguir con los aumentos según se indica anteriormente; a una altura de 40cm, empezar a dar forma a la copa de manga de la siguiente forma: Cerrar 5p en los extremos de la manga, 1 vez; cerrar 2p en los extremos por 17 veces dejando 1hil de por medio; cerrar los puntos restantes.

### ACABADOS

Con La aguja punta roma unir costados y hombros de espalda y delantero, así mismo unir las mangas al cuerpo desde la copa y terminar uniendo los costados de manga.

**Cuello:** Con la aguja circular Prym N° 4.5 y lana Rindemas color gris levantar del contorno del escote 108p y tejer a Punto Elástico Doble. A una altura de 3cm dejar los puntos en suspenso y con la aguja punta roma y la lana con hebra doble entrar por el centro de los puntos dejando la soltura pertinente para la elasticidad del cuello. Asegurar y cortar la lana.

## MOLDERÍA

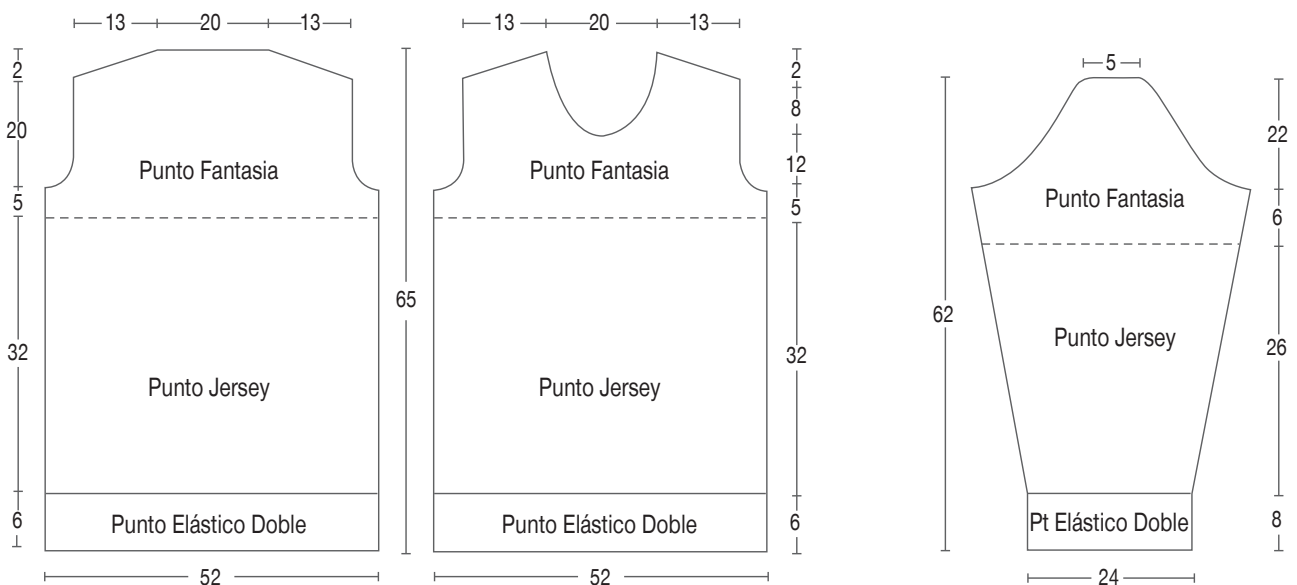

tren

34 colores más  
para escoger



#### MATERIALES

- Lana Sutti colores plata 7210, gris 7515, verde 1190 (01 ovillo de cada color)
- Crochet  N° 3
- Horquilla 
- Tijeras [Dritz](#)
- Cinta métrica [Dritz](#)



# Chompa Sutti

Grado de dificultad:  
**AVANZADO**

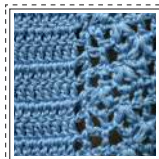

Talla S

## PROCEDIMIENTO

### ESPALDA

Tener en cuenta la moldería de esta prenda ya que las tiras a formar serán de diferentes medidas y empezando desde la parte inferior.

### PASTILLAS:

Hacer 32 pastillas en total según el diagrama N° 1 (ver moldería) con el crochet Prym N° 3 y la lana Sutti en los siguientes colores: 16 pastillas en color gris; 16 pastillas en color plata.

### TIRAS:

Se empieza haciendo las tiras en el color verde, la horquilleta y el crochet Prym N° 3, de la siguiente forma:

Cadera: 1 tira de 119 gazas, 1 tira de 115 gazas.

Cintura: 1 tira de 113 gazas.

Busto: 2 tiras de 119 gazas.

Nota: Recordar que la puntada básica para tejer las gazas es el mp alto (ver fig. 1 detalle de puntada básica).

### DELANTERO

Realizarlo de igual forma que la espalda.

### ACABADOS

#### TIRAS:

El diseño de las tiras a la hora de hacer los acabados, realizarlos

empezando y terminando desde el centro de la tira subiendo con 7cad y continuar el contorno con 1mp y 1picot de 3cad; según el diagrama N° 2 (ver moldería), de la siguiente forma:

#### Cadera:

1° tira empezar y terminar con 7 gazas abiertas, abanico (15gazas en 1mp) y 15 gazas abiertas.

2° tira empezar y terminar con 5 gazas abiertas, abanico (15gazas en 1mp) y 15 gazas abiertas.

Cintura: 1 tira empezar y terminar con 4 gazas abiertas, abanico (15gazas en 1mp) y 15 gazas abiertas.

Busto: Ambas tiras igual que la 1° tira.

Nota: Recordar que a la vez que se hace el acabado a las tiras se van uniendo espalda y delantero, al mismo tiempo las pastillas según lo indica el diagrama N° 2 (ver moldería).

#### SISAS:

A la hora de armar la prenda dejar la abertura para ambas sisas, esto se realiza terminando la 3ra hil de pastillas. Una vez unida la prenda con el color verde, hacer el acabado en el contorno de sisa con 1hil de mp.

#### ESCOTE:

Dejar la abertura que corresponde al escote (ver moldería).

#### HOMBROS:

A la altura de la abertura de escote tejer 5 arcos contiguos de 12cad y otros 5 arcos contiguos de 10cad tanto en la espalda y el delantero. En los extremos 1mp de unión entre espalda y delantero.

## MOLDERÍA

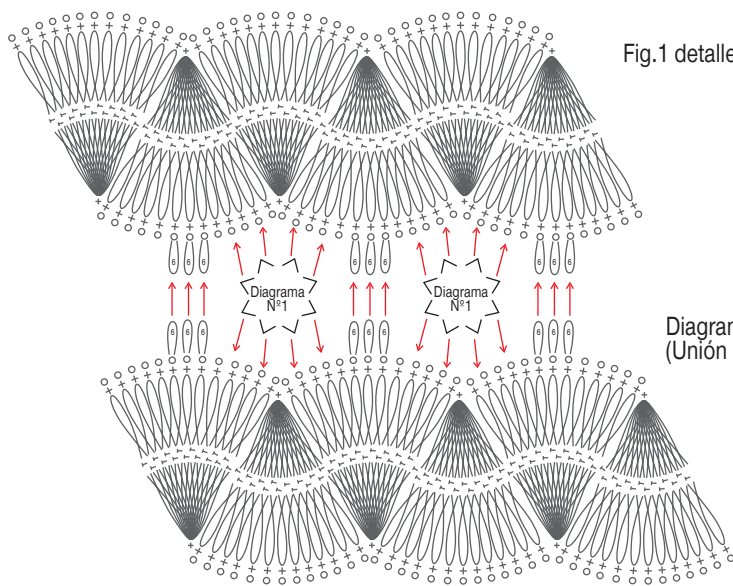
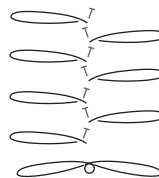

Fig.1 detalle de puntada básica.



- + = medio punto
- T = medio punto alto
- ⊖ = arco de 6 cad.
- = picot de 3 cad.
- ↑ = desliz, punto raso

Diagrama N°2  
(Unión de tiras y pastillas)

Diagrama N°1 (Pastilla)

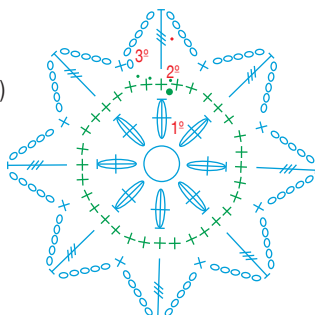

- = cadena
- = punto desliz
- + = medio punto
- T = punto entero
- ≡ = punto entero triple

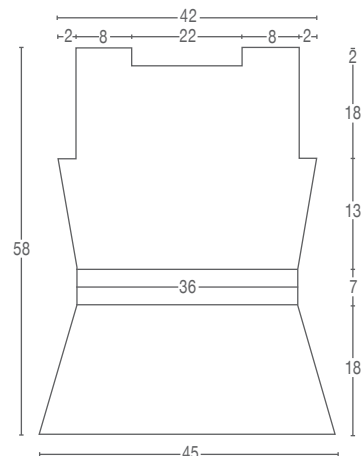

tren

53 colores más  
para escoger

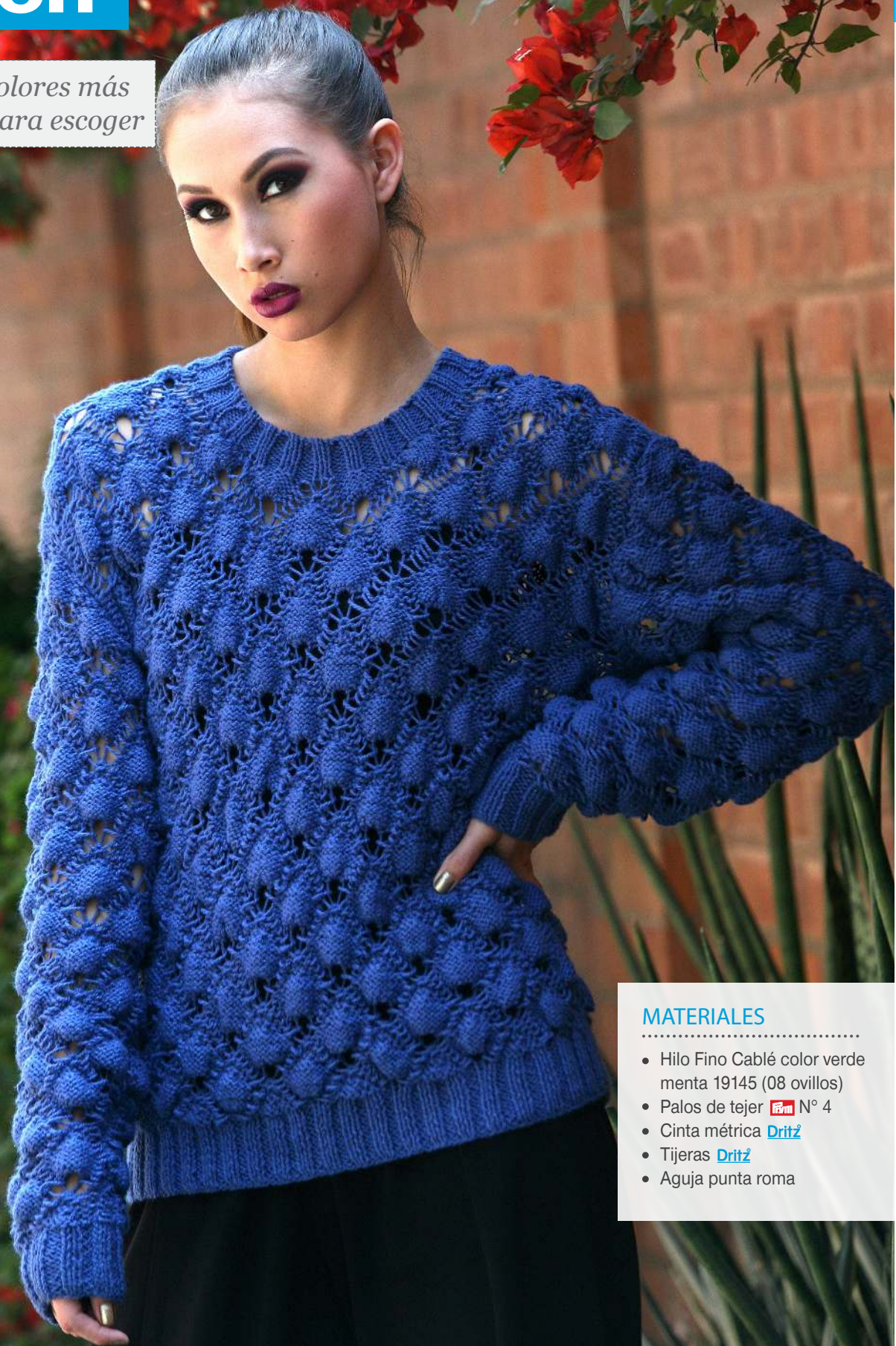

#### MATERIALES

- Hilo Fino Cablé color verde menta 19145 (08 ovillos)
- Palos de tejer  N° 4
- Cinta métrica [Dritz](#)
- Tijeras [Dritz](#)
- Aguja punta roma

# Chompa Fantasia Supersuave

Grado de dificultad:  
**AVANZADO**

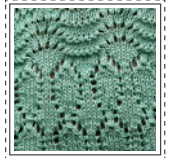

Talla S

## MATERIALES

- Lana Glacé color 2009 (2 ovillos)
- Crochet N° 3
- Tijeras **Dritz**
- Cinta métrica **Dritz**

## PROCEDIMIENTO



### Pastilla

Para realizar la pastilla seguir la secuencia del diagrama N° 1 (ver moldería). La primera pastilla se hace completa. Las demás se tejen y en la última hil se va uniendo a las otras pastillas con deslices.

### Distribución de Pastillas

Este poncho está conformado en total por 80 pastillas, distribuidas en 5 hileras.

Para empezar a tejer este poncho, es importante tener en cuenta la distribución de las pastillas (ver en moldería el diagrama N° 2).

Las pastillas numeradas en el diagrama N°2 son las guías de cada hilera (observar la posición en relación a las demás); de preferencia se deben colocar tanto en el delantero y la espalda, para evitar confusiones.

### ACABADOS

Una vez armado el poncho en la parte superior del mismo, hacer el acabado siguiendo la secuencia del diagrama N° 3 (ver moldería).

Inicialmente llenar los espacios que hay entre pastilla y pastilla, con los arco de cadena, una vez logrado esto, tejer en forma circular 5 hil de arcos de cadena y terminar con la hil de abanicos.



## MOLDERÍA

Diagrama N° 1 (pastilla)



Diagrama N° 2 (Distribución de pastillas)



Diagrama N° 3 (acabado)

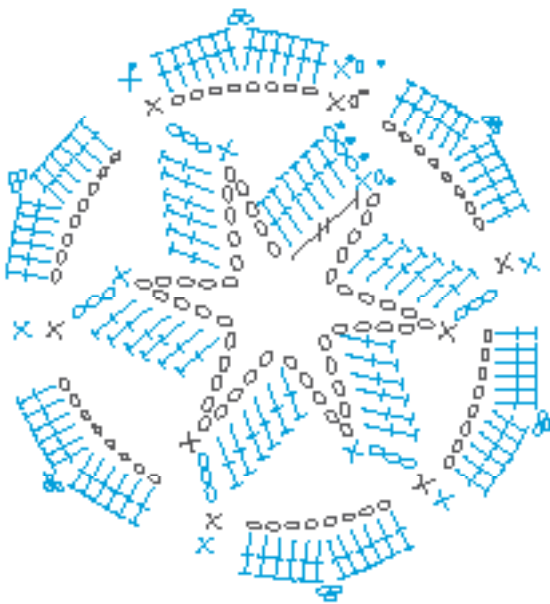

	= cable
	= punto deslice
	= medio panel
	= medio hilera

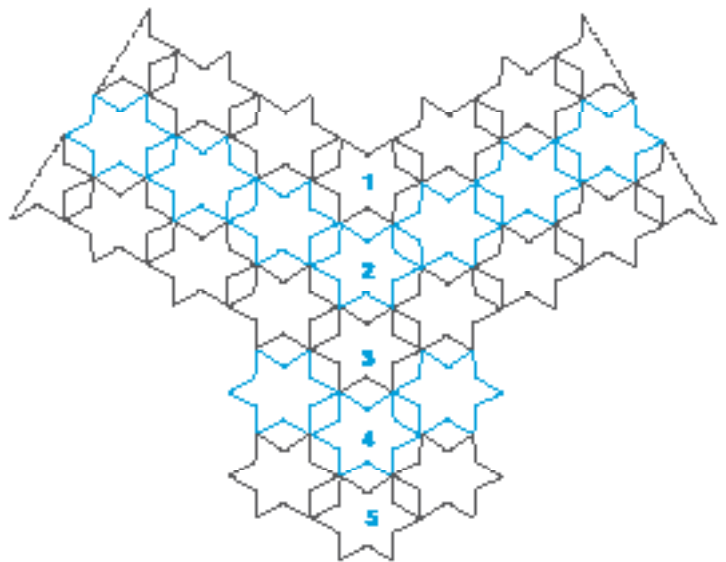
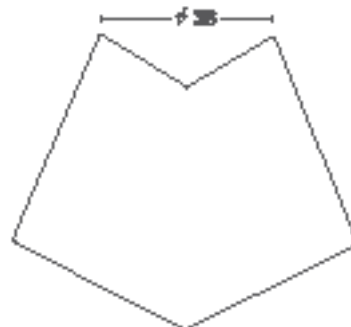
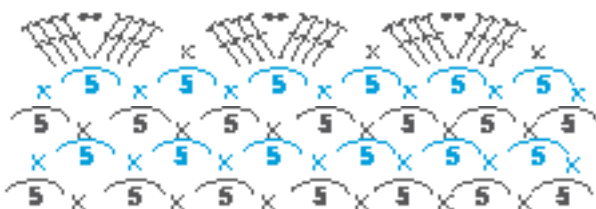

tren

*\*Con tus saldos de hilos,  
elabora tu propia  
combinación\**

## MATERIALES

.....

- Lana Miski color 3318 (3 ovillos)
- Palos de tejer  N° 5
- Circular de 80cm  N° 5.5
- Tijeras [Dritz](#)
- Cinta métrica [Dritz](#)
- Aguja punta roma

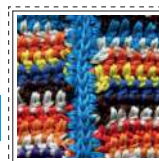

## PUNTOS EMPLEADOS

### Punto Fantasía (PF)

- 1° hil Tejer \* 2rev, 1der, 1laz, 1der \* Repetir desde \*a\*.  
 2° hil Tejer los puntos como se presentan.  
 3° hil Tejer \* 2rev, 3der (pasar el 1er punto tejido sobre los otros 2p) \* Repetir desde \*a\*.  
 4° hil Tejer los puntos como se presentan.  
 Repetir siempre estas 4 hileras.

## PROCEDIMIENTO

Esta prenda se teje en una sola pieza.

### CANESU

Con los palos de tejer Prym N° 5 y la lana Miski colocar 134p y distribuirlos de la siguiente manera:

- 1° hil 3der, 2rev, 2der, 1rev, 2der, 2rev, (2der, 1 rev), por 36 veces, 2der, 2rev, 2der, 1rev, 2der, 2rev, 3der.  
 2° hil y todas las hileras pares tejer los puntos como se presentan.

**OBSERVACIÓN:** Al empezar cada hil el 1° punto se pasa al der sin tejer.

Empezar el Punto Fantasía (PF) teniendo en cuenta lo siguiente:

- 3° hil Pretina inicial: (12p) 3der, 2rev, PF, 1rev, PF, 2rev.  
 Puntos Centrales: (PF, 1rev) por 36 veces; y terminar con PF.  
 Pretina final: (12p) 2rev, PF, 1rev, PF, 2 rev, 3der.

Tejer recto hasta formar 2 argollas. Cambiar al circular Prym N° 5.5 y empezar con los aumentos, como sigue:

- Pretina inicial (12p) 3der, 2rev, PF, 1rev, PF, 2rev.  
 Puntos Centrales: (PF, 1rev, aumentar 1rev) por 36 veces;

y terminar con PF.

Pretina final: (12P) 2rev, PF, 1rev, PF, 2 rev, 3der.

Tejer recto hasta formar la 5ta argolla. A partir de aquí aumentar 1rev por argolla hasta lograr 8rev (11° argolla); tejer recto la 12° argolla.

**Dividir el tejido de la siguiente forma:**

**Delantero:** Pretina inicial (3der, 2rev, PF, 1rev, PF); tejer 38rev.

**Manga:** Separar 90der.

**Espalda:** Tejer 110rev.

**Manga:** Separar 90der

**Delantero:** Tejer 38rev, y la pretina final (PF, 1rev, PF, 2rev, 3der).

Parte inferior del saco

Tejer recto respetando las puntadas de la pretina inicial y final, uniendo a la vez delanteros y espalda en Punto Jersey Revés. A 15cm de altura cambiar al Punto Santa Clara (ver moldería).

A 18cm de altura cerrar los puntos respetando su forma y sin ajustar.

### ACABADOS

**Mangas:** Tejer en los 90p de la manga 3era hil en Punto Santa Clara. Cerrar los puntos en la 4ta hil, sin ajustar. Realizar el acabado de la otra manga de igual forma.

**Escote:** De la parte superior de la pretina inicial, levantar 12p y continuar tejiendo las mismas puntadas hasta llegar a la pretina final. Tejer midiendo todo el escote, cuidar que no salga jeteado o ajustado. Al tener la medida justa unir a la pretina final punto a punto con la aguja punta roma.

**Cordoncillo:** Con el crochet Prym N° 5 tejer un cordoncillo de aproximadamente 150cm. Este se colocará en el calado de la 1ra argolla, con la ayuda de la aguja punta roma.

**Pompones:** Hacer 2 pompones medianos, los cuales se colocarán a los extremos del cordoncillo.

## MOLDERÍA

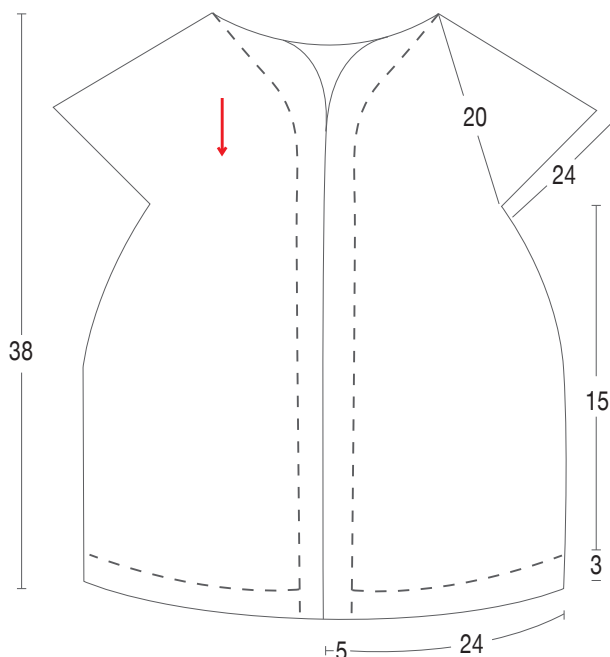



Combinaciones

1

Mollet Base
22201
Ribetes
89999
Garetas
55100

2

Mollet Base
19147
Ribetes
11201
Garetas
66126

3

Mollet Base
33100
Ribetes
19147
Garetas
89999

# Bolero Kuchi



Talla 3-6 meses

## MATERIALES

- Lana Kuchi color 3001 ( 2 ovillos)
- Crochet Prym N° 4
- Tijeras Dritz
- Cinta métrica Dritz
- Aguja punta roma

## PROCEDIMIENTO



### CANESÚ

Con lana Kuchil en el color indicado y el crochet Prym N° 4, tejer como sigue:

Cad de Base : 43cad

1° hil Tejer una hil de mp en cada cadena de base.

2° hil A partir de esta hil tejer como se indica en el **diagrama N°1** (ver moldería); de esta forma: 1pe, 2cad, 1pe en 1mp de base; 6pe; 1pe, 2cad, 1pe en 1mp de base; 27pe; 1pe, 2cad, 1pe en 1mp de base; 6pe; 1pe, 2cad, 1pe en 1mp de base.

3°-11° hil Repetir los aumentos indicados en la 2° hil 9 veces más, teniendo en cuenta que los pe intermedios se incrementan hasta lograr la medida indicada (ver moldería).

12° hil En uno de los extremos del canesú (manga), tejer una hilera de pe en cada pe de la hil anterior y, hacer un desliz en el

primer pe; logrando formar la primera manga. Realizar la otra manga de igual forma.

### DELANTERO

Para realizar el delantero se debe empezar de uno de los costados de la sisa; tal como lo indica el **diagrama N°2** (ver moldería). Tener en cuenta que en la parte superior se realiza disminuciones para formar el escote. Continuar con las hil indicadas hasta lograr la medida dada (ver moldería). Realizar el otro delantero de igual forma pero invertido.

### ESPALDA

La espalda se realiza en forma recta, siguiendo la secuencia del **diagrama N°2.a** (ver moldería); hasta lograr la misma altura del costado del delantero.

### ACABADOS

Una vez lograda la altura de espalda y delanteros unir los costados con la aguja punta roma. En todo el ruedo de delanteros y espalda terminar con las 2hil del **diagrama N°3** (ver moldería).

En la parte superior del escote terminar con 2hil de mp. En cada esquina superior del escote tejer un cordoncillo de 27cm de altura y en los extremos fijar y asegura la Flor del **diagrama N°4** (ver moldería).

## MOLDERÍA

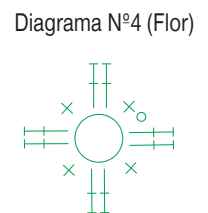
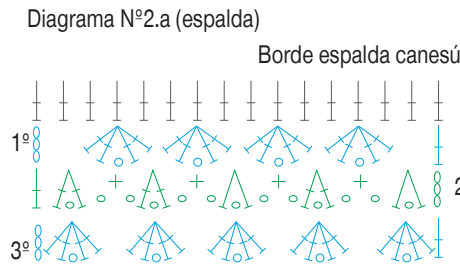
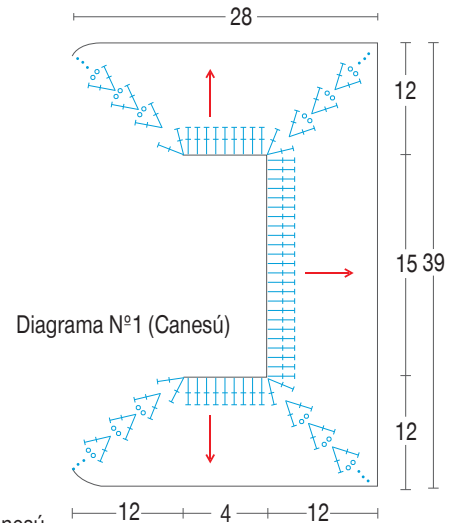
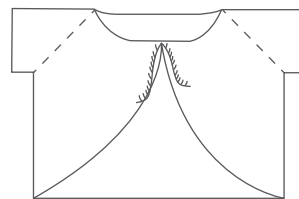
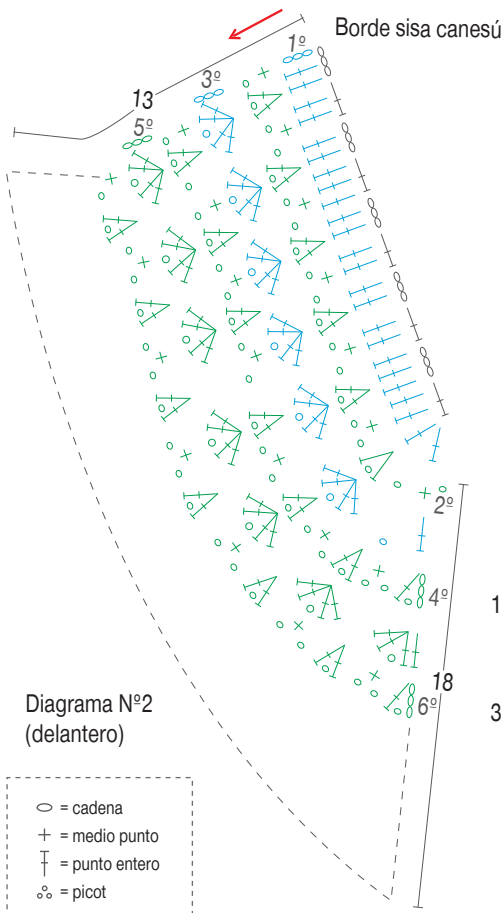

## Combinaciones

1

Mollet



15214



00116  
(Mouline)

2

Mollet



22354



00275  
(Mouline)

3

Mollet

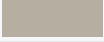

66340



00653  
(Mouline)







## MATERIALES

- Lana Kinder color rojo 3110 ( 3 ovillos)
- Palos de tejer **Prym** N° 3.5
- Tijeras **Dritz**
- Cinta métrica **Dritz**
- Aguja punta roma
- 3 botones

## PUNTOS EMPLEADOS

### Punto Arroz Doble

- 1° hil \*1der, 1rev\* repetir siempre desde \*a\*.  
 2° hil Tejer los puntos como se presentan.  
 3° hil \*1rev, 1der\* repetir siempre desde \*a\*.  
 4° hil Tejer los puntos como se presentan.  
 Repetir siempre estas 4hil.

## PROCEDIMIENTO



### ESPALDA

Con lana Kinder color rojo y los palos de tejer Prym N° 3.5 colocar 100p, y empezar a tejer en Punto Arroz Doble.

**Sisa:** A una altura de 30cm empezar a dar forma a la sisa como sigue: Cerrar 6p 1 vez, cerrar 2p 6veces. A una altura de 48cm

### MOLDERÍA

cerrar 32p para los hombros, los puntos centrales dejarlos en espera.

### DELANTEROS

Se recomienda tejer ambos delanteros a la vez para mantener la misma medida. Con lana Kinder color rojo y los palos de tejer Prym N° 3.5 colocar 64p, y tejer las 2 primeras hil del Punto Arroz Doble. Luego distribuir los puntos como sigue: En el delantero izquierdo 21p en Punto Arroz Doble, 32p según **diagrama N° 1** (ver moldería), 11p en Punto Arroz Doble.

En el delantero derecho: De forma invertida que el delantero izquierdo.

**Ojales:** Calcular la distancia de los 3 ojales según moldería, hacerlo en el delantero izquierdo.

**Sisa:** A una altura de 30cm empezar dando forma a la sisa, realizarlo de igual forma que la espalda. A la altura de 48cm cerrar 32p y dejar en espera el resto de puntos.

### MANGA

Con lana Kinder color rojo y los palos de tejer Prym N° 3.5 colocar 42p, y tejer las 2 primeras hil del Punto Arroz Doble. Luego distribuir los puntos como sigue: 7p en Punto Arroz Doble, 28p según **diagrama N° 1** (ver moldería), aumentar 4p en la parte central de la trenza; y terminar con 7p en Punto Arroz Doble. A los 4cm de altura empezar con los aumentos en los extremos de la manga, como sigue: 1 aumento cada 8hil por 8 veces.

A una altura de 26cm empezar con las disminuciones para dar forma a la copa de manga, como sigue: Cerrar 6p 1 vez, cerrar 1p 12 veces dejando 1hil de por medio, cerrar los puntos centrales que quedan. Realizar la otra manga de igual forma.

Diagrama N°1 (32p)

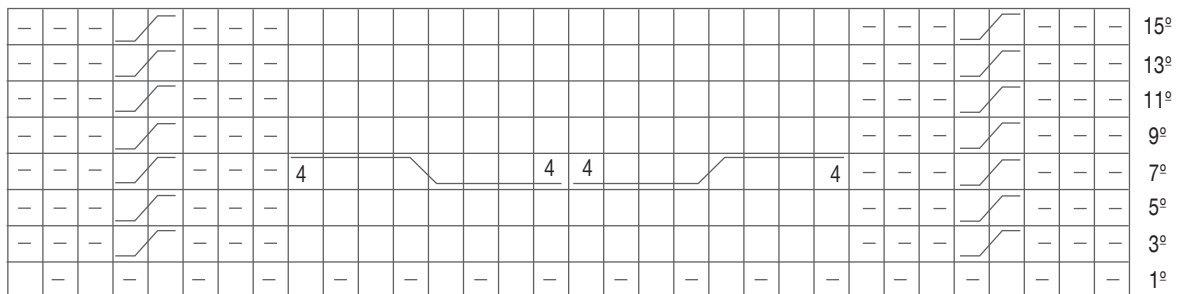

☐ = Punto derecho    ◻ = Punto revés



= Colocar 1p en una aguja auxiliar detrás de la labor, tejer 1der y el p. de la aguja auxiliar del der.



= Colocar 4p en una aguja auxiliar detrás de la labor, tejer 4der y los p. de la aguja auxiliar del der.



= Colocar 4p en una aguja auxiliar delante de la labor, tejer 4der y los p. de la aguja auxiliar del der.

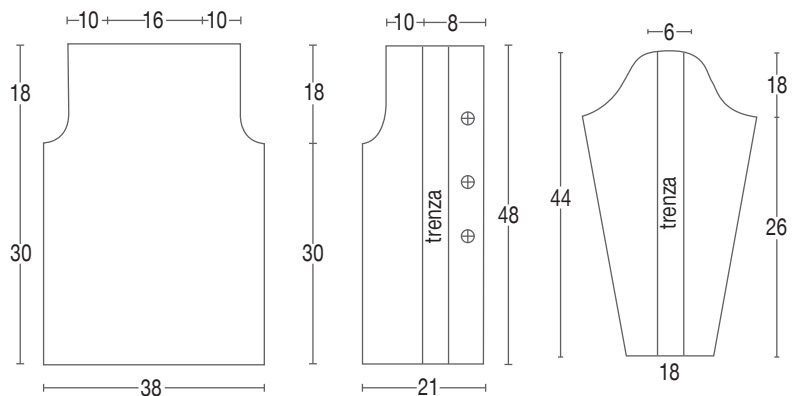

## Combinaciones

**1**

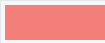
Mollet Base  
  
33254

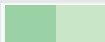
Bordes  
  
19145 / 19147

Pompones  
  
36315

**2**

Mollet Base  
  
77020

Bordes  
  
22354 / 26244

Pompones  
  
44385



# Manta Kayra



INTERMEDIO

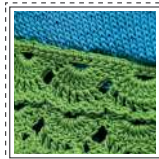

Talla 8 años

## MATERIALES

- Lana Tayka colores amarillo 5315 (2 ovillos); rojo 3325 (1 ovillo); verde menta 2468 (1 ovillo)
- Crochet Prym N° 6
- Tijera Dritz
- Cinta métrica Dritz

## PROCEDIMIENTO



Con lana Tayka color rojo y el crochet Prym N° 6 tejer como sigue:

Cad de Base : 97 cad (Múltiplo de 12 \* 8 fig + 1)  
Las 97 cadenas de base deben lograr la medida indicada según moldería.  
Tejer siguiendo la secuencia del **diagrama N° 1** (ver moldería).

Secuencia de colores:

- 1° hil Rojo
- 2° hil Amarillo
- 3° hil Verde
- 4° hil Amarillo
- 5° hil Verde
- 6° hil Amarillo
- 7° hil Rojo
- 8° hil Amarillo
- 9° hil Rojo

Repetir siempre la secuencia de colores de la 2° hil a la 9° hil y terminar con el mismo color con el que se inició la manta.

## ACABADOS

Con el crochet Prym N° 6 y lana Tayka color rojo tejer en todo el contorno de la manta, como sigue: 1° hil Medio punto; en los aumentos tejer 3mp. 2° hil Punto Cangrejo.

## MOLDERÍA



Diagrama N°1: Punto zig-zag (múltiplo de 12+1)

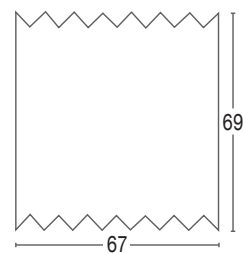
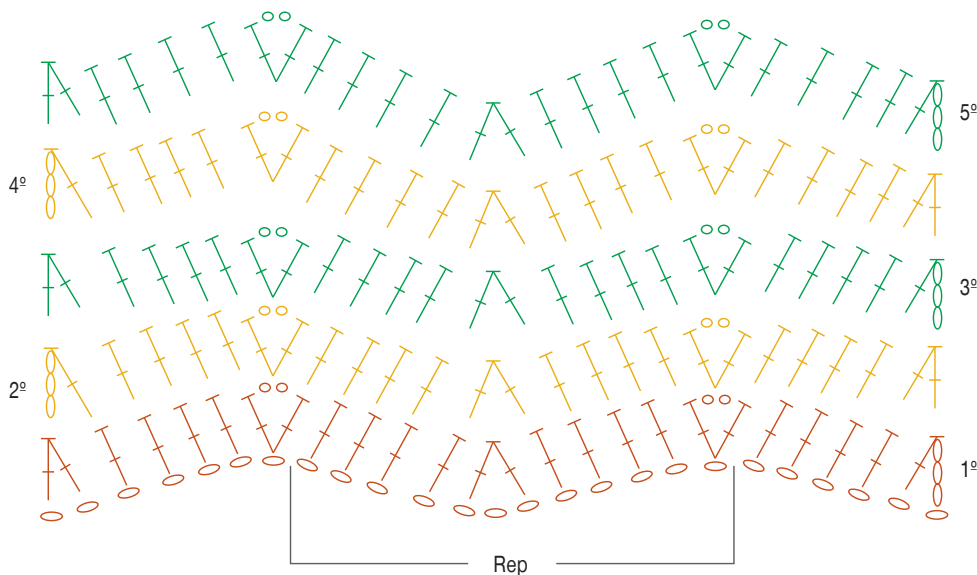

○ = Cadena  
† = Punto entero



# Jumper Kinacu

Grado de dificultad:  
**FÁCIL**

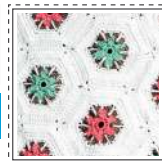

## MATERIALES

- Lana Kinacu color 2118 (1 ovillo)
- Crochet N° 2.5
- Tijera [Dritz](#)
- Cinta métrica [Dritz](#)
- 7 botones pequeños

## PROCEDIMIENTO

### CANESÚ

Con lana Kinacu en el color indicado y el crochet Prym N° 2.5, tejer como sigue:  
Cad de base: 86cad (10cad de inicio + múltiplo de 9 \* 8 fig + 4cad)  
Seguir la secuencia del **diagrama N° 1** (ver moldería), y continuar con lo siguiente:

- 5° hil Hacer 12 aumentos distribuidos equitativamente.  
6° hil Tejer 1pe en cada punto entero de la hil anterior, asegurar y cortar la lana.

Luego distribuir los puntos como sigue: espalda (48pe), manga (30pe), delantero (48pe), manga (30pe). Tanto en la espalda como en el delantero tejer 3hil rectas de 48pe.

### BOMBACHA

Tejer en forma circular y seguir la secuencia del **diagrama N° 2** (ver moldería).

A 19cm de iniciada la bombacha dar forma a la abertura y los ojales según el **diagrama N° 3** (ver moldería). Las 3hil de medio punto se harán en todo el ruedo inferior.

### VINCHA

Tejer en círculo las cadenas necesarias para la vincha de 18cm de diámetro siguiendo la secuencia del **diagrama N° 4** (ver moldería). No ajustar mucho.

**Botón:** Tejer 3cad y cerrarlo en círculo, luego tejer los mp necesarios uno encima de otro hasta formar el tamaño necesario del botón.

**Pétalos:** Tejer por la parte posterior del botón siguiendo la secuencia del **diagrama N° 4.a** (ver moldería). Coser la flor en la vincha.

### ACABADOS

En la abertura de la espalda tejer 3hil de mp, tener en cuenta que en lado izquierdo van 2 ojales.

En la abertura de espalda y ruedo del escote tejer 1hil de mp y otra de Punto Cangrejo.

En el contorno de sisa tejer 1mp y 3cad en cada punto de base. Coser los botones en la abertura de espalda y en la parte inferior de la bombacha.

## MOLDERÍA



Diagrama N° 1 (Múltiplo de 9)



Diagrama N° 2

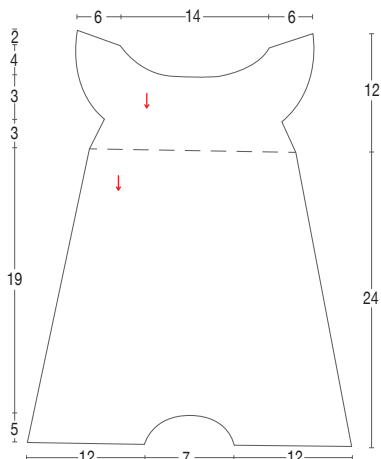

Diagrama N° 4 (Vincha)



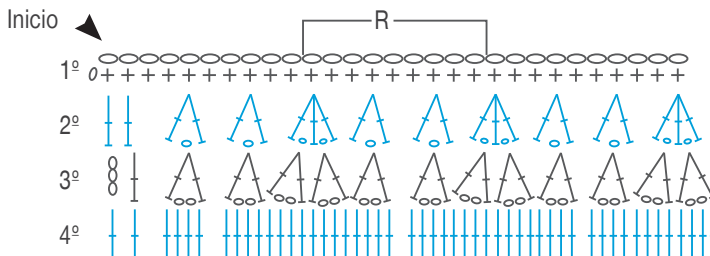

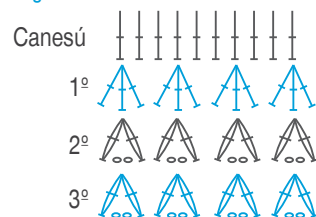

Diagrama N° 4 (Flor) botón

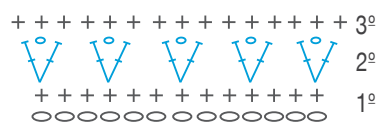
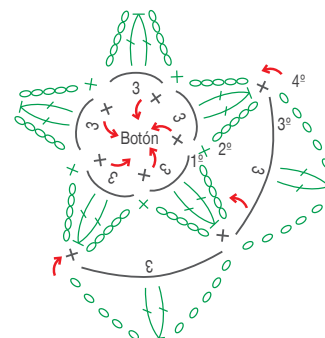
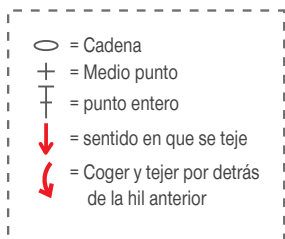
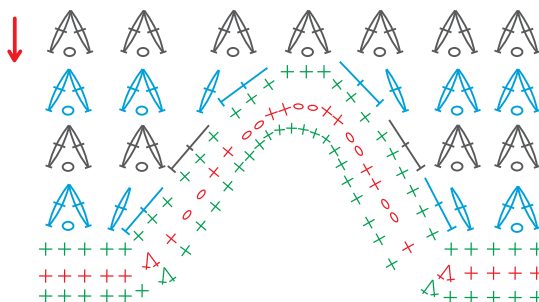

Diagrama N° 3 (Detalle de abertura-ojal)



1 Mollet

11845 / 15214

89998

55828

33616

33200

22144

2 Mollet

33200 / 33412

89947

55991

44070

22277

19147



# Cojín mandala Supersuave



INTERMEDIO



## MATERIALES

- Lana Supersuave colores:
  - Plata 7005 (1 ovillo)
  - Camote 4018 (50 gr)
  - Amarillo Oro 5028 (50 gr)
  - Cobalto 2302 (50 gr)
- Crochet N° 4
- Tijeras [Dritz](#)
- Cinta métrica [Dritz](#)
- Aguja punta roma
- Cojín de napa siliconada en la medida
- indicada 40cm x 40cm

## PROCEDIMIENTO

### COJÍN

Con lana Supersuave color plata y el crochet Prym N° 4, comenzar el tejido por una esquina y tejer 6cad; continuar la secuencia del **diagrama N° 1** (ver moldería), respetando el orden indicado.

Tejer hasta lograr la altura de 40cm en ambos lados. A partir de esta medida en vez de subir con 6cad, deslizar 3cad y tejer 3cad al iniciar cada hilera de tal manera que se va formando el cuadrado indicado.

Tejer la otra pieza de igual forma.

### PASTILLA

Iniciar con lana Supersuave color camote y el crochet Prym N° 4, hacer un anillo mágico y seguir la secuencia del **diagrama N° 2** (ver moldería).

Secuencia de colores:

- 1° - 4° hil Color Camote
- 5° - 6° hil Color Amarillo Oro
- 7° - 11° hil Color Cobalto

### ACABADOS

Cojín:

Con la lana Supersuave color plata y la aguja punta roma coser cada lado del cojín. Recordar dejar una abertura de 40cm en uno de los lados para introducir el cojín de napa. Cerrar con hilván esta abertura.

Una vez terminada la pastilla colocarla en la parte superior del cojín según la foto; y coser con la aguja punta roma y la lana color cobalto.

## MOLDERÍA



Diagrama N° 1 (pastilla)



Diagrama N°2

Diagrama N°1

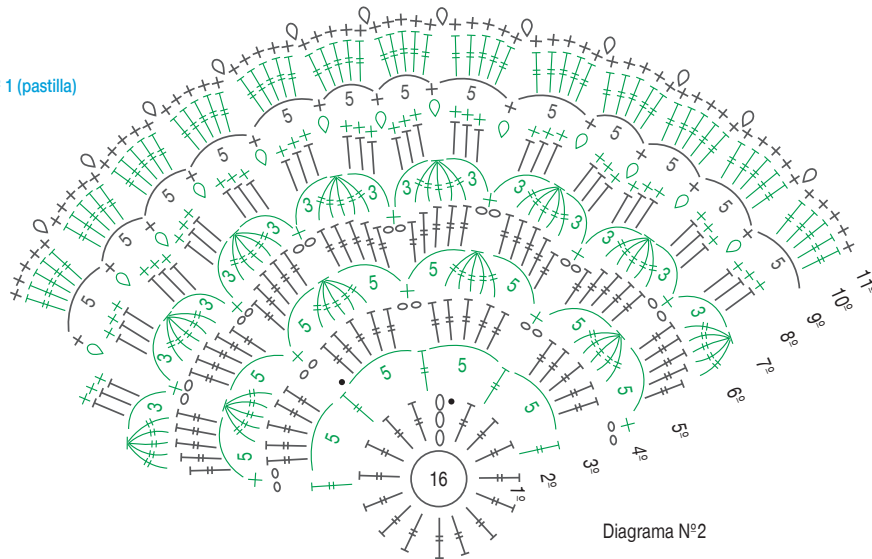
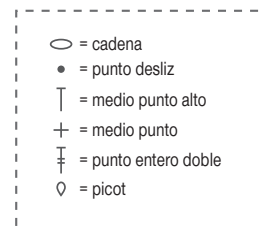
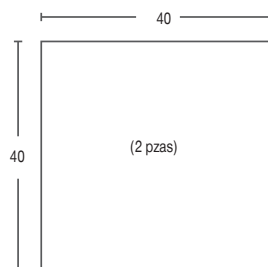
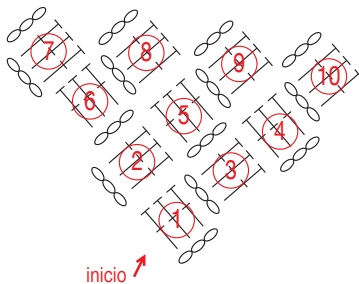

## Encuétranos

### A NIVEL NACIONAL

NOMBRE DEL CLIENTE	DIRECCIÓN	DISTRITO	LÍNEA
IMPORTACIONES EL AMIGO	JR. JUNIN 640	LIMA	HILOS Y LANAS
COMERCIAL Y REPRESENTACIONES MUÑOZ E.I.R.L.	JR. JUNIN 676	LIMA	HILOS Y LANAS
CASA CARRILLO S.A.C.	JR. JUNIN 638	LIMA	HILOS Y LANAS
RAMOS GROUP E.I.R.L.	JR. HUALLAGA 653 INT 12	LIMA	HILOS Y LANAS
BAZAR " EL IMÁN"	AV. EMANCIPACIÓN CDRA 6 TDA.165 MCDO. LA AURORA	LIMA	HILOS Y LANAS
COMERCIAL LUZ FANNY	CALLE LAS HERAS 424	LINCE	HILOS Y LANAS
CACHAY GOICOECHEA MARIA LA	AV. SAN LUIS 2044 STD 11	SAN BORJA	HILOS Y LANAS
CASA LA SORPRESA	AV. AVIACIÓN 2706	SAN BORJA	HILOS Y LANAS
GUTIERREZ GONZALES RICHARD	AV. ANGAMOS ESTE ESQ. ALAMO S/N INT 97	SURCO	HILOS Y LANAS
MERCERIA EL EDEN EIRL	AV. BENAVIDES 3601 STD 40-41	MIRAFLORES	HILOS Y LANAS
V&V INTERNACIONAL EIRL "EL DORADO"	JR. TARATA 274	MIRAFLORES	HILOS Y LANAS
AROAPAZA RAMOS ANTONIA	AV. LA MOLINA 876 MCDO. SANTA ROSA PT-23	LA MOLINA	HILOS Y LANAS
PARAISO DE LOS HILOS Y LANAS	JR. HUMBOLTD 1567	LA VICTORIA	HILOS Y LANAS
INVERSIONES CHECA SAC	JR. HUMBOLTD 1591	LA VICTORIA	HILOS Y LANAS
COMERCIAL ROSITEX S.R.L	JR. HUMBOLTD 1559	LA VICTORIA	HILOS Y LANAS
PARAGUAY HILARIO NICANOR	JR. HUMBOLTD 1583	LA VICTORIA	HILOS Y LANAS
DIÁZ CASTILLO DE GUERRERO	MCDO. MAGDALENA TDA 835	MAGDALENA	HILOS Y LANAS
VILLEGAS CASTRO MARITZA	MCDO.MAGDALENA TDA 814	MAGDALENA	HILOS Y LANAS
CURO CASTILLO MARIO	ULISES DELBOY 883	MAGDALENA	HILOS Y LANAS
BEQUER PUCUHARANGA EIRL	PASAJE PRIALE 131 SECTOR 15	HUANCAYO	HILOS Y LANAS
DISTRIBUIDORA TEXTIL SURICHAQUI	PASAJE COMERCIAL 160	HUANCAYO	HILOS Y LANAS
LUBRILANAS SCRL TDA	AV. PASEO LA BREÑA 162	HUANCAYO	LANAS
IMPERIO DE LAS LANAS E.I.R.L.	MCD SANTA CLARA PT 15	AYACUCHO	HILOS Y LANAS
BORDA HUAMAN LILIAN	CALLE SANTA CLARA 108 GALERIA NAZARENO	AYACUCHO	HILOS Y LANAS
BIANCO BALLON RAFAEL ANTONIO	CALLE SAN CAMILO 202	AREQUIPA	LANAS
ZENaida BOZA HUAMANI	CALLE BOLIVAR 401	CUSCO	HILOS Y LANAS
SALLO HUAMAN FRANCISCO	CALLE TUPAC AMARU 149	CUSCO	HILOS Y LANAS
VIOLETA CHOQUE	CALLE TRES CRUCES DE ORO 490	CUSCO	HILOS Y LANAS
GREGORIA SAPACAYO DE LACUTA	CALLE COMERCIO 114	SICUANI	HILOS Y LANAS
EL PALACIO DE LAS LANAS LA COMPETIDORA	CALLE TUPAC AMARU 155	CUSCO	HILOS Y LANAS
ROJAS GONZALES WILSON	CAL F. NACARINO MCDO MODELO 2 MAYO PT 2	TACNA	HILOS Y LANAS
BRUNA QUIISPE ISABEL CIRIL	CENTRO COMERCIAL N° 2 TD 8	JULIACA	HILOS Y LANAS
BETTY FLORES	CALLE PERU 405	AREQUIPA	HILOS Y LANAS
NEGOCIOS TINA EIRL	CALLE NICOLAS DE PIEROLA 411-B	AREQUIPA	HILOS Y LANAS
AMUDIO DE ROSADO ANGELICA	CALLE SAN CAMILO 511-513 2DO PISO	AREQUIPA	LANAS
JOSE ORTIZ	CALLE SAN CAMILO 303	AREQUIPA	HILOS Y LANAS
FRIDA SALAS	MCDO TIO MZA J LOTE 2	CUSCO	HILOS Y LANAS
MONTALVO ALCARRAS MARGARITA	MERCADO TTIO STANS J-1 2DA ETAPA WANCHAQ	CUSCO	HILOS Y LANAS
HUACHACA CHULLCA PEDRO	JR. AREQUIPA 413 CERCADO APURIMAC	ABANCAY	LANAS
ESTRADA RAMOS ELA	MCDO MAYORISTA PT 14	TRUJILLO	HILOS Y LANAS
VALDERRAMA JUANA RAMIREZ	MCDO MAYORISTA PT E-3	TRUJILLO	HILOS Y LANAS
RODRIGUEZ MEREGILDO MARIA	MCDO MAYORISTA PT 55-C	TRUJILLO	HILOS Y LANAS
GIL ROMERO ALICIA SOLEDAD	AV. JOSE MARIA EGUREN NORTE 155 INT.C-44	TRUJILLO	HILOS Y LANAS
PAREDES CHOLAN RAQUEL	MCDO. MODELO PLATAFORMA MANUEL PARDO PT-99	CHICLAYO	HILOS Y LANAS
GEROMA CHAMBI ELSA	CALLE MANUEL PARDO 254	CHICLAYO	HILOS Y LANAS
MORALES PELAEZ SONIA MARY	JR. ESPINAR 751	CHIMBOTE	HILOS Y LANAS
ALZAMORA DE ARELLANO GLOR	SAN MARTIN 637 SULLANA	PIURA	HILOS Y LANAS
CRUZ VARGAS IRMA CELIA	MCDO MODELO PT 15	PIURA	HILOS Y LANAS
FIERRO YACHAS JAIRZINHO	JR. HUALLAYCO 780	HUANUCO	HILOS Y LANAS
SOTO CASTRO TERESA	JR. JUAN DE LA CRUZ 430	HUARAZ	LANAS
ROJAS CHAVEZ SEGUNDO	AV. CASANOVA 440	CAJAMARCA	LANAS

### EN EL EXTRANJERO

COLOMBIA	BOGOTA	TEXMUNDO COLOMBIA S.A.S.	Calle 63 # 74 B-42 BOD 19 Santa Fe - Bogota - Colombia.	00571-4169848	gerencia@texmundocolombia.com
	MEDELLIN	MUNDIAL DE HILOS S.A. Att. Camilo Romero	Av. Calle 6 # 50 - 197 Medellin - Colombia	00574-4363625	texmundoimportaciones@hotmail.com
CHILE	SANTIAGO DE CHILE	ANDRES GINESTAR MOMARES	Calle Lira N° 1340, Santiago de Chile	00562-25567174	ginestrandres@gmail.com
	SANTIAGO DE CHILE	COMERCIAL CATERINA MELISSA CASTAÑEDA DONAYRE	Av. Cristobal Colon N° 5444 Dpto. 404 - Las Condes - Reg. Metropolitana - Chile	0056-952430810	caterina.castaneda@lahilita.cl
ECUADOR	CUENCA	MONICA LUCIA RIERA RODRIGUEZ / ISMAEL DUMAS	CAJANUMA S/N Y COJIMIES, CUENCA-ECUADOR	00593-74045005	monikarierar@hotmail.com.
BOLIVIA	SANTA CRUZ	H & E INTERNACIONAL S.R.L. Att. Harold Nagel	Av. Roca Coronado esq. Pauro s/n, Santa Cruz - Bolivia	00591-33538514	nagel@cotas.com.bo

#### Lima

Jr. Monsefú N° 681,  
Cercado de Lima - Perú  
T (511) 3367776 / (511) 3367774  
F (511) 3368858  
ventas@tren.com.pe  
www.tren.com.pe

#### Trujillo

Jr. Cristóbal Colón 258, La Libertad.  
TF (044) 245946  
trujillo@tren.com.pe

#### Arequipa

Av. San Martín 437, Urb. Miraflores.  
TF (054) 231986  
arequipa@tren.com.pe



# tren

www.tren.com.pe

