



tren

el placer de crear



Primavera - Verano 2022



Revista Tren:
Primavera-Verano 2022
Año 16 / Septiembre 2021

Vigésimo Octavo - 2022
Tiraje: 4,000 ejemplares

Editado, Publicado y Distribuido por:
Textil El Amazonas S.A.
Jr. Monsefú N° 681, Cercado de Lima
Lima - Perú

www.tren.com.pe
© Copyright ... 2021
Derechos Reservados

Dirección:
Pilar Limay

Asistente:
Karla Castillo

Staff de Manualidades:
Esther Román
Elsa Bautista
Ana María Montoya
Irma Vega

Fotografía:
Mariale Labarthe

Modelos:
Micaela Salgado Berninon
Nemesy Days Pulido Beraun
Esmeralda Alahnis Fuentes Pino
Donika Arana
Tomas Rubio Reátegui

Niños:
Amanda Cabrera G.
Felipe Cabrera G.

Diseño Gráfico:
Labarthe DSGN EIRL

Impresión
Grafiluz SAC.



MATERIALES

- Hilo Pabihilo color crudo 88090 (3 ovillos)
- Crochet Prym N° 2
- Tijeras Dritz®
- Cinta métrica Dritz®
- Aguja punta roma
- Conchitas marinas o similares

Abreviaturas usadas en la Revista

Punto	: pto	Puntos juntos	
Derecho	: der	revés	: pprev
Punto derecho	: pder	Punto entero	: pe
Punto revés	: prev	Cadena	: cad
Puntos juntos	: pj	Hilera	: hil
Puntos juntos derecho	: pjder	Medio punto	: mp
Centímetros	: cm	Lazada	: laz
		Revés	: rev

Grado de dificultad: **FÁCIL**

Grado de dificultad: **INTERMEDIO**

Grado de dificultad: **AVANZADO**

Salida de baño Pabihilo

Grado de dificultad: **INTERMEDIO**

Talla S

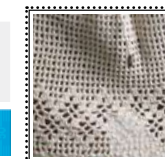

PROCEDIMIENTO

Esta prenda se teje en una sola pieza.
Con el hilo Pabihilo en el color indicado y el crochet Prym N° 2, tejer como sigue: **Base de cad.: 201 cadenas (Múltiplo de 5 + 1)**
Hacer la base de cadena según las medidas indicadas (**ver moldería**). Inicialmente empezar tejiendo abierto de la 1ª a la 5ª hilera según el **diagrama N°1 (ver moldería)**; ésta será la abertura central de la salida de baño.
En la 6ª hilera terminar agregando 1 cad y haciendo 1 desliz en el primer punto entero para cerrarlo en círculo.
Por lo tanto, a partir de esta hilera tejer en forma circular.
En la 7ª hilera al realizar los aumentos cuidar que el total de ventanas (punto entero, cadena, punto entero) sean múltiplo de 6 para evitar

dificultades al empezar el **diagrama N°2**.
Continuar tejiendo como la 8ª hilera en forma recta hasta lograr la altura indicada. A la altura total de 18cm empezar a tejer la secuencia del **diagrama N°2 (ver moldería)**

ACABADOS

Tejer 1hil de medio punto en el contorno de la abertura. Hacer un cordoncillo de aproximadamente 1mt con 30cm. Luego colocarlo en el borde de la cintura de la salida de baño y sobre el tejer sin ajustar 1hil de medio punto. Se debe tejer parejo para que permita correr el cordoncillo al ajustarlo o soltarlo. En los extremos del cordoncillo asegurar las conchitas.

MOLDERÍA

Diagrama N°1

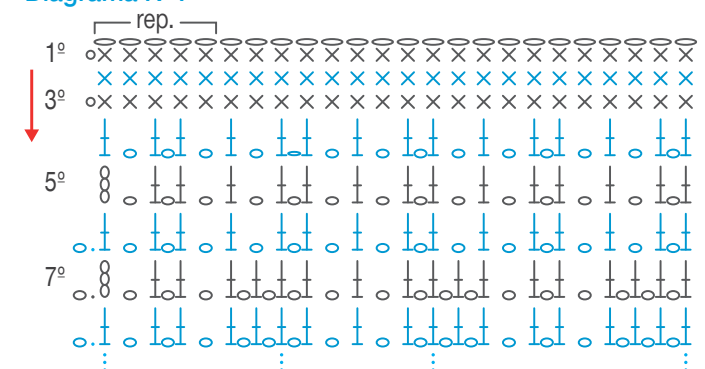

NOTA:

En el Diagrama N° 1 los aumentos se realizan en la 4ta y 7ma hilera (ver como esta en el gráfico original).



Diagrama N°2



- = pto. desliz, pto raso
- = cadena
- ⊥ = pto. entero, vareta
- × = medio punto, punto bajo

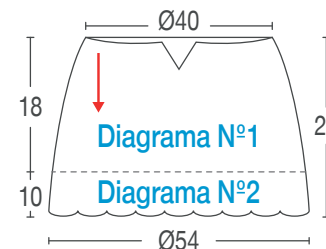
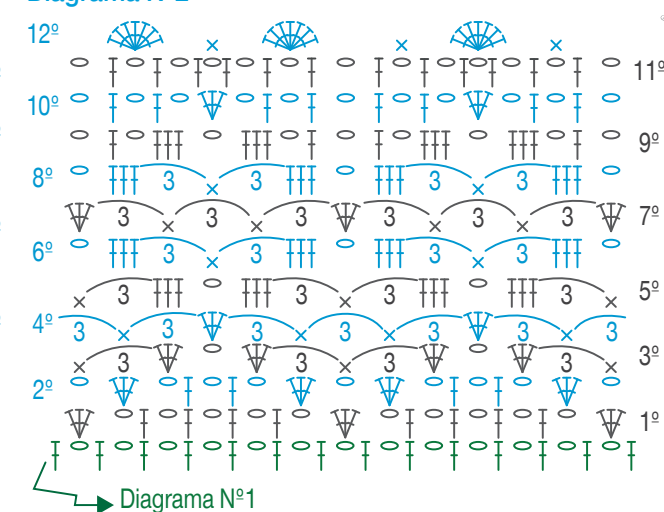

Mi marca nace como un emprendimiento Binacional, Ecuador - Perú, en el año 2017. HAKI significa hermandad en idioma Navajo. Somos una marca de moda con sentido que rescata técnicas artesanales y tradicionales a través de prendas únicas, atemporales y versátiles. Respetamos a la Madre Tierra, por eso, diseñamos y producimos optimizando la cadena de producción. Utilizamos materiales nobles de fibras naturales, y algodón orgánico certificado, de preferencia hechos en Perú. Los bordados son hechos a mano 100%, respetando los diseños propios de las comunidades con las que trabajamos. Nos acoplamos a sus técnicas para realizar diseños exclusivos de HAKI, dando más valor a la conciencia que a la tendencia. HAKI valora el conocimiento y dedicación de artesanos y comunidades vulnerables empoderándolos a través de su trabajo, capacitándolos para mejorar sus productos y técnicas y pagando precios justos.



Bordado Fiorella

Grado de dificultad: **INTERMEDIO**



MATERIALES

- 01 prenda de vestir en este caso un vestido
- Hilo perlé colores: 9243 - 9603 - 9609 - 9543 - 9116 (01 ovillo de cada color)
- Aguja para bordar
- Bastidor chico
- Tijeras **Dritz**
- Cinta métrica **Dritz**
- Papel de carbón de modista

PUNTOS EMPLEADOS

*Punto Atrás / Punto Relleno / Punto Relleno Diagonal
(Colocar aquí los diseños de los puntos que estoy enviando por email)

PROCEDIMIENTO

- 1.- Calcar el diseño del bordado sobre la tela del vestido.
- 2.- Colocar la tela sobre el bastidor y comenzar a bordar sobre el diseño calcado.
- 3.- Iniciar el bordado tomando en cuenta las siguientes indicaciones (tomar como referencia el gráfico en el cual está indicado los puntos de bordado y colores con el cual se va a trabajar)
 - **Hojas:** Bordar en punto relleno diagonal las hojas con los colores 9543 - 9609 - 9116 - 9243.
 - **Flor:** Bordar en punto relleno con hilo Perlé. Tomar en cuenta los colores de acuerdo al gráfico. Los colores 9543 - 9243 - 9603
 - **Tallo:** Bordar en punto atrás sin relleno solo líneas con el color 9116.

MOLDERÍA



molino
ALGODÓN PERLÉ

Flor (punto relleno)

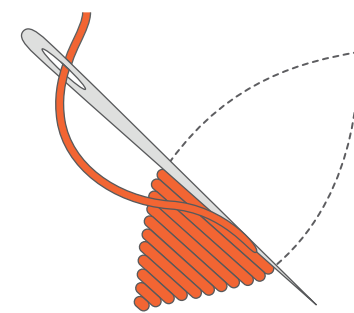

Hojas (punto relleno diagonal)

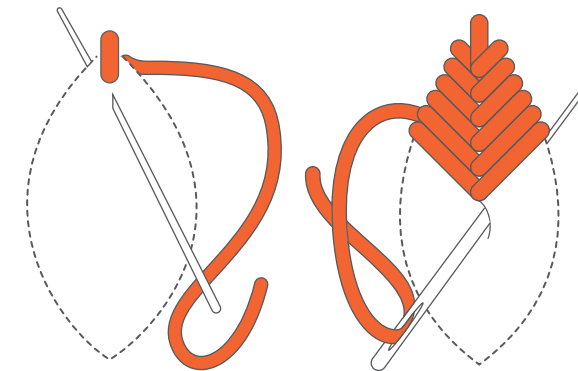

Tallo (punto atrás)

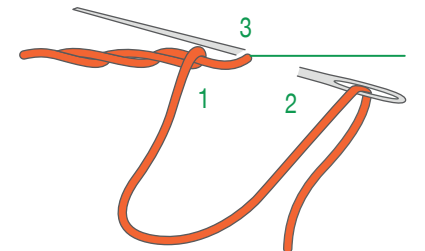
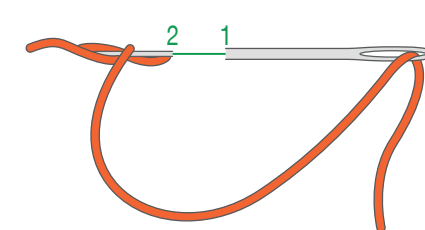
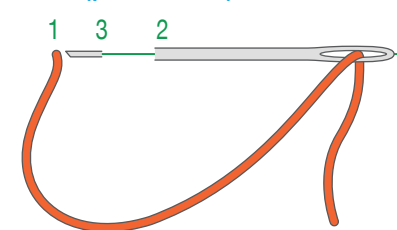

14 colores más para escoger



MATERIALES

- Hilo Sofis Soft color celeste 23236 (7 ovillos)
- Circular  de 80cm N° 5
- Tijeras **Dritz**
- Cinta métrica **Dritz**
- Aguja punta roma

Chompa Sofis Soft

Grado de dificultad: **AVANZADO**

Talla S

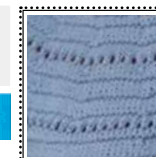

PROCEDIMIENTO

CUERPO

Con el hilo Sofis Soft en el color celeste y el circular Prym N°5 colocar 193ptos y tejer 6hil en Punto Santa Clara. Luego cambiar al Punto Fantasía siguiendo la secuencia del **diagrama N°1** (193ptos = Múltiplo de 16 * 11fig + 8 +9) **ver moldería**. Tejer recto.

NOTA: Recordar que desde la 1° a la 12° hil del Diagrama N°1 se teje 1 vez, después del Punto Santa Clara; a partir de la 13° hil es repetitivo. A la altura de 35cm dejar los puntos en suspenso y doblar la pieza en 2 para luego trabajar la espalda y el delantero.

MANGAS

Con el hilo Sofis Soft y los palos de tejer Prym N° 5 colocar 49 pto y tejer 6 hil en Punto Santa Clara. Luego seguir la secuencia del **diagrama N°1 (ver moldería)**; tejer recto hasta la 12°hil.

Empezar con los aumentos en los extremos de la manga, como sigue: Aumentar 1pto cada 6hil, 8 veces. Estos aumentos realizarlo en punto derecho. A la altura de 27cm dejar los puntos en espera, tejer la otra manga de la misma manera.

CANESÚ

Colocar las piezas tejidas sobre algo plano y parejo acomodando el cuerpo doblado en dos y las mangas a los costados; con el circular

recoger todos los puntos dejados en espera de cada pieza.

A partir de aquí tejer en forma circular de la siguiente manera:

- 6hil en Punto Santa Clara.
- 1hil de calados (2ptos juntos al der, laz), 2hil al der y 1hil al rev.
- 3hil del der y 1hil del rev.
- Repetir la hil anterior, y hacer en la última hilera 24 disminuciones (2der juntos) equidistantes.
- 4hil del der y 1hil del rev; hacer 22 disminuciones.
- 1hil del der, 1hil de calados, 2hil del der y 1hil del rev, en la última hil hacer 20 disminuciones.
- Tejer 3hil del der y 1hil del rev.
- Repetir lo anterior. Sólo que en la 1hil del der hacer 22 disminuciones.
- Luego tejer 2hil del der, 1hil de calados, 3hil del der y 1hil del rev. En este grupo hacer 22 disminuciones en la 2° y última hilera.
- Tejer 3hil del der y 1hil del rev, en esta última hacer 23 disminuciones.
- Tejer 2hil del der y 1hil del rev, en esta última hacer 20 disminuciones.
- Tejer 1hil del der (20 disminuciones).
- Cerrar los puntos al rev sin ajustar para dar forma al escote.

ACABADOS

Con la aguja punta roma unir costado del cuerpo y el costado de mangas.

MOLDERÍA

Diagrama N° 1 (Múltiplo 16+8+9)

— — — U				↘	↓					U	—	—	—	—	U					↘	↓					U	—	—	—	—	35°	
— — U				↘						U	—	—	—	—	U					↘							U	—	—	—	—	33°
— U				↘						U	—	—	—	—	U					↘							U	—	—	—	—	31°
				↘						U	—	—	—	—	U					↘							U	—	—	—	—	29°
				↘						U	—	—	—	—	U					↘							U	—	—	—	—	27°
				↘						U	—	—	—	—	U					↘							U	—	—	—	—	25°
				↘						U	—	—	—	—	U					↘							U	—	—	—	—	23°
				↘						U	—	—	—	—	U					↘							U	—	—	—	—	21°
				↘						U	—	—	—	—	U					↘							U	—	—	—	—	19°
				↘						U	—	—	—	—	U					↘							U	—	—	—	—	17°
				↘						U	—	—	—	—	U					↘							U	—	—	—	—	15°
				↘						U	—	—	—	—	U					↘							U	—	—	—	—	13°
				↘						U	—	—	—	—	U					↘							U	—	—	—	—	11°
				↘						U	—	—	—	—	U					↘							U	—	—	—	—	9°
				↘						U	—	—	—	—	U					↘							U	—	—	—	—	7°
				↘						U	—	—	—	—	U					↘							U	—	—	—	—	5°
				↘						U	—	—	—	—	U					↘							U	—	—	—	—	3°
				↘						U	—	—	—	—	U					↘							U	—	—	—	—	1°

- Las hilera pares se tejen como se presentan.
- Repetir siempre de la 35° a la 13° hilera.

= punto derecho ↘ = 2 puntos juntos a la derecha
 — = punto revés ↓ = Disminución simple: pasar 1p s/tejer, tejer 1 der. y montar sobre este el punto sin tejer
 U = lazada

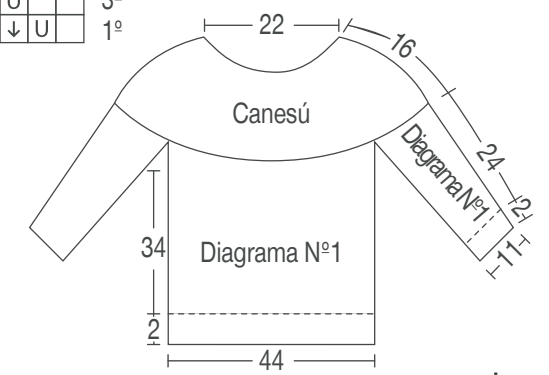

Túnica Fino Cablé

Grado de dificultad: **INTERMEDIO**

Talla S

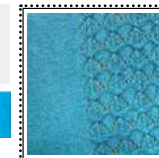

MATERIALES

- Hilo Fino Cablé color 26244 (05 ovillos)
- Palos de tejer Prym N° 4.5
- Crochet Prym N° 3.5
- Tijeras Dritz°
- Cinta métrica Dritz°
- Aguja punta roma

PUNTOS EMPLEADOS

Punto Jersey Derecho:

1ra hil Tejer toda la hil al derecho.

2da hil Tejer toda la hil al revés.

Repetir siempre estas 2 hileras.

Punto Elástico Simple:

1ra hil 1der, 1rev.

2da hil Tejer los puntos como se presentan.

Repetir siempre estas 2 hileras.

PROCEDIMIENTO

ESPALDA

Con los palos de tejer Prym N° 4.5 y el hilo Fino Cablé (doble hebra) colocar 135ptos y tejer en Punto Elástico Simple; en la última hilera según la medida indicada (**ver moldería**); disminuir 10ptos.

A una altura de 5cm, dividir los puntos en 2 grupos (**ver moldería**); de la siguiente manera:

MOLDERÍA

Diagrama N° 1 (Múltiplo de 10+1)

—	—	—	—	—	—	—	—	—	—	11º
				U	n	U				9º
			U		n		U			7º
		U			n			U		5º
	U				n				U	3º
—	—	—	—	—	—	—	—	—	—	1º

rep.

- 60ptos seguir la secuencia del **diagrama N° 1 (ver moldería)**.
- 65ptos tejidos en Punto Jersey Derecho.

Continuar el tejido en forma recta, respetando la forma de los puntos.

Escote: A una altura de 58cm, iniciar las disminuciones para dar forma al escote; como sigue:

- Colocar un marcador Prym en la mitad exacta del total de puntos.
 - Cerrar 41ptos centrales.
 - En el lado del escote izquierdo: cerrar 5ptos, 3veces por el lado derecho de la prenda.
 - En el lado del escote derecho agregar la punta de otro ovillo y repetir las disminuciones indicadas en el otro escote, estos se realizarán por el revés de la prenda.
- A una altura de 60cm cerrar los puntos que quedan en los hombros.

DELANTERO

Tejer de igual manera que la espalda.

ACABADOS

- Con la aguja punta roma unir espalda y delantero. Dejando la abertura indicada para las sisas (**ver moldería**). De igual forma con la aguja punta roma unir los hombros.
- Con el crochet Prym N° 3.5 y el hilo Fino Cablé (doble hebra), tejer 1hil en medio punto y la siguiente hilera en Punto Cangrejo. Este acabado se elabora en el escote y las sisas.

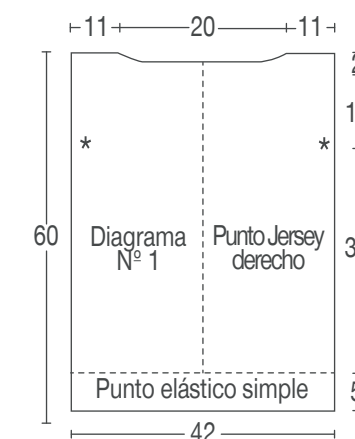

□ = punto derecho U = lazada
 — = punto revés n = Disminución doble especial: Pasar 2 p. der. sin tejer, tejer 1 der, montar los puntos sin tejer sobre éste último.



Chompa Alwa

Grado de dificultad: **INTERMEDIO**

Talla S

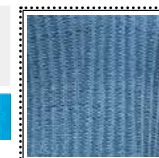

PUNTOS EMPLEADOS

PUNTO FANTASÍA (Múltiplo de 4 + 3)

- **1ºhil** 1der, 1rev *1der, 1ph, 1der, 1rev* repetir desde *a* y terminar con 1der.
 - **1ph** = 1 punto hondo (entrar con el palito para tejer 1der en la hilera anterior)
 - **2ºhil** *3der, 1rev* repetir desde *a* y terminar con 3der.
- Repetir siempre las 2hil.

PROCEDIMIENTO



ESPALDA

Con el hilo Alwa en el color acero y los palos de tejer N°4, colocar 112ptos y tejer a Punto Elástico Simple. A la altura de 5cm cambiar al Punto Jersey Derecho. Tejer recto.

Sisas: A la altura de 41cm empezar con las disminuciones dejando 1hil de por medio para dar forma a la sisa, como sigue: Cerrar 4ptos, 1 vez; cerrar 2ptos juntos, 5 veces.

Inclinación de hombros: A la altura de 60cm empezar con las disminuciones en cada hombro, como sigue: Cerrar 8ptos, 1 vez; cerrar 7ptos, 1 vez; cerrar 6ptos, 1 vez.

Escote: Al mismo tiempo y en la misma altura que se empieza con las disminuciones de hombros también se hace las disminuciones para el escote, como sigue: Colocar un marcador en la mitad exacta del total de puntos. Cerrar 48ptos centrales, cerrar 1pto, 2 veces.

DELANTERO

Con el hilo Alwa en el color acero y los palos de tejer N°4, colocar 111ptos y tejer a Punto Elástico Simple. A los 5cm cambiar al Punto Fantasía (**ver puntos empleados**).

Sisas: Realizarlo igual que la espalda.

Escote: A los 49cm de altura total empezar con las disminuciones para dar forma al escote en V, éstas se realizan por el derecho de la prenda, como sigue:

• **Delantero Lado Derecho:** 11ptos antes de llegar al centro tejer 2p juntos al der continuar los puntos que corresponden. Cerrar (matar el punto central).

• **Delantero Lado Izquierdo:** Tejer 9 puntos según lo que corresponda y hacer una disminución simple (pasar 1pto sin tejer, tejer 1der y montar el punto sin tejer sobre éste último).

Inclinación de hombros: Realizarlo igual que la espalda.

MANGAS

Con el hilo Alwa en el color acero y los palos N°4, colocar 50ptos y tejer a Punto Elástico Simple. A la altura de 5cm cambiar al Punto Jersey Derecho, a la vez empezar con los aumentos en ambos extremos, como sigue: Aumentar 1pto cada 5hil, 2 veces. Aumentar 1pto cada 6hil, 11 veces.

A la altura de 44cm empezar con las disminuciones para dar forma a la copa de manga, como sigue: Cerrar 4ptos, 1 vez. Cerrar 1pto dejando 1hil de por medio, 23 veces; a la altura total de 62cm cerrar los puntos que corresponden a 14cm. Realizar la otra manga de la misma forma.

ACABADOS

Con la aguja punta roma unir espalda y delantero. De igual forma unir hombros, mangas a las sisas y terminar uniendo los costados de manga.

• **Cuello en V:** Levantar del contorno del escote 153ptos y tejer la 1ºhil a Punto Elástico simple. A partir de la 2ºhil empezar y terminar disminuyendo 1pto (2p juntos al der); hasta lograr 2cm de altura. Cerrar los puntos respetando su forma y sin ajustar.

MOLDERÍA

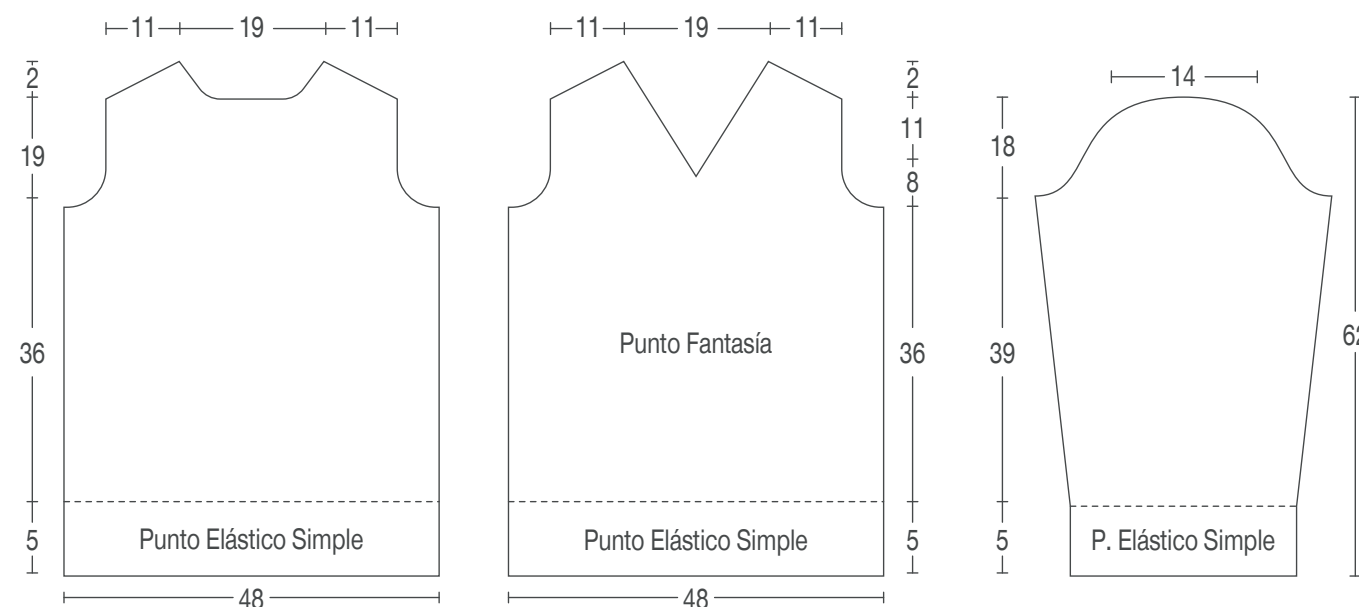

MATERIALES

- Hilo Alwa color acero 2607 (5 ovillos)
- Palos de tejer **rim** N° 4
- Tijeras **Dritz**
- Cinta métrica **Dritz**
- Aguja punta roma



Top Nur

Grado de dificultad: **AVANZADO**



Talla S

MATERIALES

- Hilo Nur color fucsia 3569 (3 ovillos)
- Circular de 80cm N° 4
- Crochet N° 3
- Tijeras **Dritz**
- Cinta métrica **Dritz**

PROCEDIMIENTO

Con el hilo Nur en el color indicado y el circular Prym N°4, colocar 192ptos (Múltiplo de 24*8 fig).

Tejer siguiendo la secuencia del **diagrama N°2 (ver moldería)**. Repetir siempre las 16hil; al revés tejer los puntos como se presentan.

Sisas: A la altura total de 42cm dividir el tejido en 2 partes de tal forma que queden las 4 venas (1rev) que forma el punto en la cara del delantero y de la espalda. Tejer por separado cada parte hasta lograr la altura de 56cm. Cerrar los puntos al derecho; sin cortar el hilo, dejarlo en espera.

MOLDERÍA

Diagrama N° 1 (Múltiplo de 24 +1)

—	↘	U	I	U	I	I	I	I	I	I	I	I	I	I	I	I	I	I	I	—	I	I	I	U	I	U	I	I	I	I	I	I	I	I	↑	—	15°			
—	↘	I	U	I	U	I	I	I	I	I	I	I	I	I	I	I	I	I	I	I	—	I	I	U	I	U	I	I	I	I	I	I	I	I	I	I	↑	—	13°	
—	↘	I	I	U	I	U	I	I	I	I	I	I	I	I	I	I	I	I	I	I	—	I	U	I	U	I	I	I	I	I	I	I	I	I	I	I	↑	—	11°	
—	↘	I	I	I	I	U	I	U	I	I	I	I	I	I	I	I	I	I	I	I	—	U	I	U	I	I	I	I	I	I	I	I	I	I	I	I	↑	—	9°	
—	↘	I	I	I	I	I	I	I	U	I	U	I	I	I	I	I	I	I	I	I	—	I	I	I	I	I	I	I	I	I	I	I	I	I	I	I	I	↑	—	7°
—	↘	I	I	I	I	I	I	I	I	I	I	I	I	I	I	I	I	I	I	I	—	I	I	I	I	I	I	I	I	I	I	I	I	I	I	I	I	↑	—	5°
—	↘	I	I	I	I	I	I	I	I	I	I	I	I	I	I	I	I	I	I	I	—	I	I	I	I	I	I	I	I	I	I	I	I	I	I	I	I	↑	—	3°
—	↘	I	I	I	I	I	I	I	I	I	I	I	I	I	I	I	I	I	I	I	—	I	I	I	I	I	U	I	U	I	I	I	I	I	I	I	↑	—	1°	

rep.

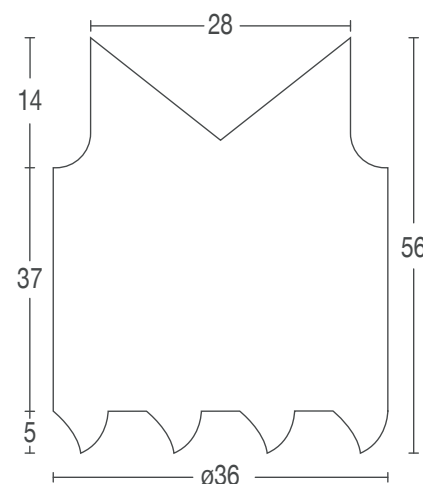

- = 1 punto derecho
- I = 1 punto revés
- U = 1 hebra
- ↑ = 1 surjete doble: 2p. del dere., tejer 1 p. der. y montar el p. deslizado por encima
- ↘ = tejer 3 p. juntos del der.



17 colores más para escoger



MATERIALES

- Hilo Alwa color verde 1352 (4 ovillos)
- Crochet Prym N° 3
- Tijeras Dritz®
- Cinta métrica Dritz®
- Aguja punta roma

Túnica Alwa

Grado de dificultad: **INTERMEDIO**

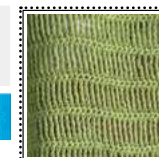

Talla S

PROCEDIMIENTO

ESPALDA

Pastillas

Con el hilo Alwa en el color indicado y el crochet Prym N°3, empezar formando un aro mágico y tejer siguiendo la secuencia del **diagrama N°1 (ver moldería).**

La 1ra pastilla se teje completa según el **diagrama N°1** a partir de la 2da pastilla se teje y se va uniendo a la vez con Punto Desliz (**ver moldería**). Terminar hasta completar una tira de 8 pastillas. Tener en cuenta las medidas indicadas en moldería. Tejer todo el contorno de las 8 pastillas con la secuencia de la 1ª hil que está indicado en la parte superior de las estrellas (**ver diagrama N°1**). Terminar tejiendo las 2hil restantes solo en la parte superior de la tira de pastillas.

Punto Fantasía

Según como se indica en moldería, de la parte inferior de la tira de pastillas seguir la secuencia del **diagrama N°2 (ver moldería).**

Mangas: A la altura de 20cm dejar de tejer o deslizar según corresponde 11cm en los extremos dando forma a la manga.

Continuar tejiendo el Punto Fantasía hasta lograr la altura indicada de 54cm. Tener en cuenta de mantener la misma tensión al momento de tejer respetando la medida indicada.

Realizar el Delantero de igual forma en que se tejió la Espalda.

ACABADOS

* Con la aguja punta roma y el hilo Alwa unir los hombros dejando la medida indicada para el escote.

* De igual forma unir mangas y costados de espalda y delantero.

* Con el crochet Prym N° 3 tejer una hilera en Punto Cangrejo en todo el contorno del escote, mangas y el ruedo inferior de la túnica.

MOLDERÍA

Estrellas: (Diagrama N°1)

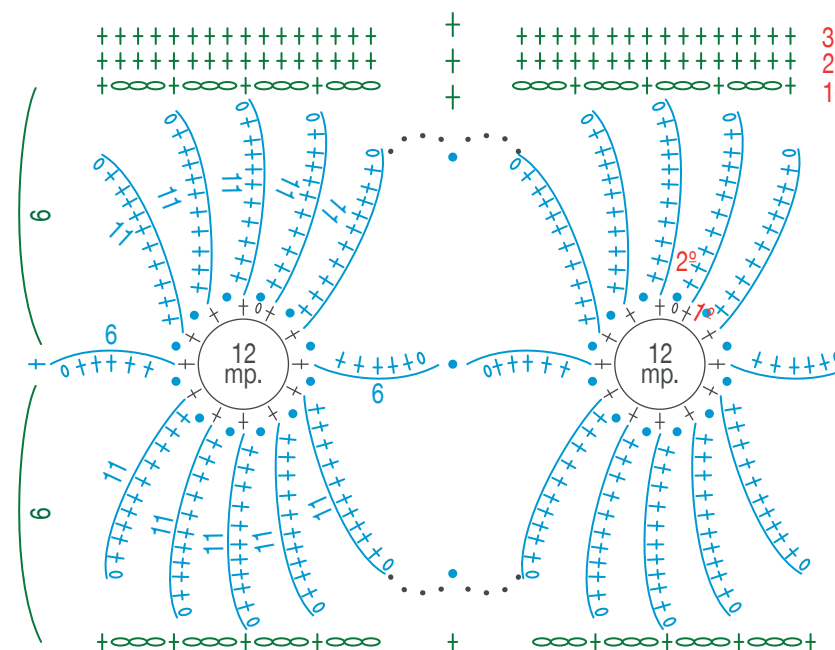

Punto Fantasía: (Diagrama N°2)

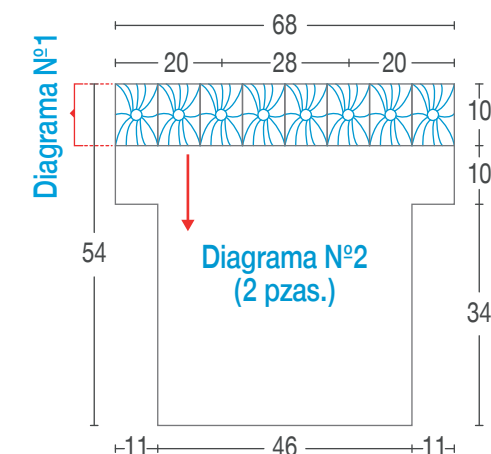
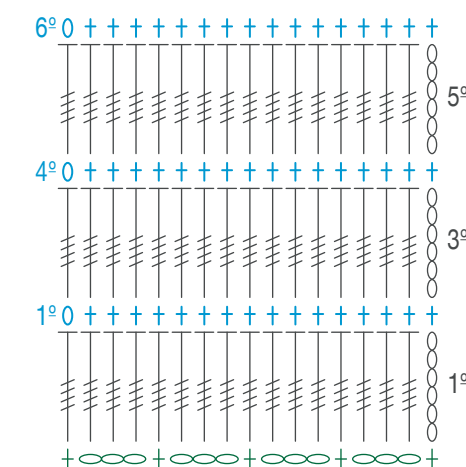

- o = cadena
- + = medio punto
- = pto. deslizado, deliz
- // = punto entero cuádruple



Chompa Tebas

Grado de dificultad: **INTERMEDIO**

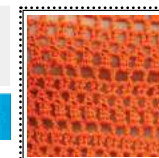

Talla S

MATERIALES

- Hilo Tebas color naranja 36402 (4 ovillos)
- Crochet Prym N° 4
- Crochet Prym N° 3.5
- Tijeras Dritz®
- Cinta métrica Dritz®

PROCEDIMIENTO

Esta prenda se teje en una sola pieza. Con el hilo Tebas en el color naranja y el crochet Prym N°4, tejer como sigue:

Base de cad. : 162cad (Múltiplo de 3*54 fig)

Hacer la cadena de base en la medida indicada (**ver moldería**), cerrar en círculo cuidando que no se tomee y hacer 1 deslíz. Seguir la secuencia del **diagrama N° 1 (ver moldería)**. Repetir siempre las 4hil.

NOTA: Los primeros 15cm de altura tejerlos con la tensión más suelta o en todo caso hacerlo con un crochet N°4.5 y luego

cambiar al crochet indicado en materiales. A la altura total de 15cm empezar a tejer en la tensión y medida indicada (**ver moldería**).

MANGAS

A la altura total de 37cm dividir el tejido en 2 partes: Espalda y Delantero. Agregar en los extremos 15cad para las mangas y continuar con las hileras que corresponden según el diagrama indicado. Tejer recto.

HOMBROS Y ESCOTE

A la altura de 56cm unir con medio punto los hombros de espalda y delantero, tener en cuenta que es aproximadamente 14cm. Dejar libre 27cm centrales para el escote.

ACABADOS

Con el hilo Tebas y el crochet Prym N° 3.5 tejer 1hil de medio punto y luego 1hil de Punto Cangrejo; en: Contorno de escote y contorno de mangas. En el ruedo inferior de la chompa tejer 1hil de medio punto.

MOLDERÍA

Diagrama N° 1 (Múltiplo de 3)

* Repetir siempre las 4hil.

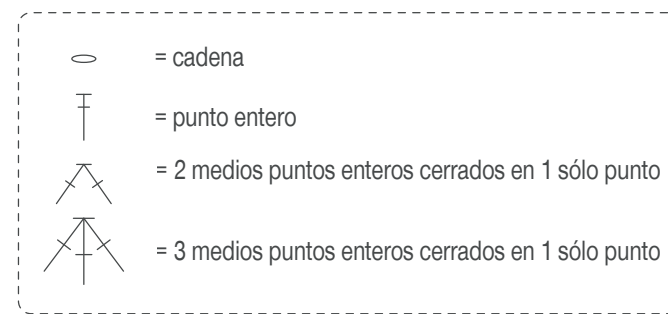
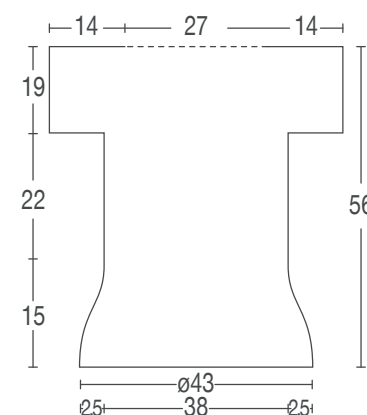
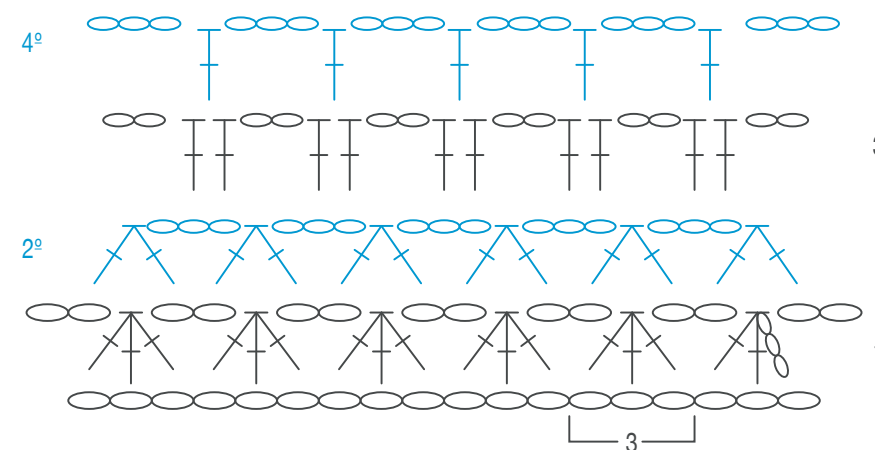

Combinaciones

- 1**
- Color Arriba
col. 88231
- Color Intermedio
col. 66004
- Color Base
col. 21183

- 2**
- Color Arriba
col. 88231
- Color Intermedio
col. 35561
- Color Base
col. 33342

- 3**
- Color Arriba
col. 66340
- Color Intermedio
col. 66004
- Color Base
col. 12864



MATERIALES

- Hilo Deco Cablé Ligero colores: acero 23587 (4 ovillos), beige 66340 (2 ovillos), crudo 88231 (1 ovillo).
- Crochet Prym N° 4.5
- Tijeras Dritz
- Cinta métrica Dritz

Bolso Deco Cablé Ligero

Grado de dificultad: **INTERMEDIO**



PROCEDIMIENTO

BASE

Con el crochet Prym N° 4.5 y el hilo Deco Cablé Ligero en el color acero, empezar a tejer siguiendo la secuencia del **diagrama N°1 (ver moldería)**. Tejer hasta lograr alcanzar las medidas indicadas en la base (**ver moldería**).

CUERPO DEL BOLSO

Para iniciar con el cuerpo del bolso continuar con el color acero y seguir la indicación del **diagrama N°1.a (ver moldería)**. Tener en cuenta los 3 pasos indicados.

Para lograr la forma del punto y la altura del bolso seguir la secuencia del **diagrama N°2 (ver moldería)**. Al lograr la altura de 10cm (medida

tomada desde iniciado el paso 2). Cambiar al hilo color beige y tejer 5cm de altura. Luego cambiar al hilo color acero y tejer 3cm; cambiar al hilo color crudo y tejer la misma altura del anterior. Por último cambiar al hilo color acero y tejer 1 hilera.

ASAS DEL BOLSO

Una de las asas empezar a tejer en 2 de las puntas donde se hicieron los aumentos. La medida de las asas serán de 49cm. Tejer siguiendo el **diagrama N°3 (ver moldería)**.

La base de cadena y la 1ra hil del medio punto se tejerán con el hilo color beige (**ver moldería**).

Realizar la otra asa de igual forma, en el contorno superior del bolso se teje 1 hilera de medio punto.

MOLDERÍA

Diagrama N° 1 (Base)



Diagrama N° 2 (Cuerpo del bolso)



Diagrama N° 1.a

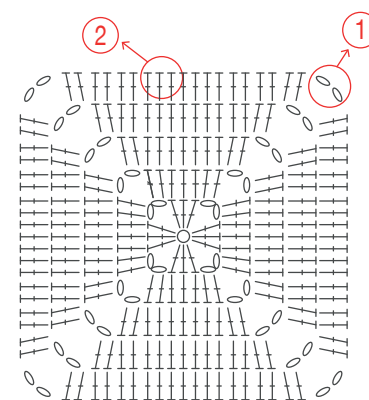

Diagrama N° 3 (Asas)

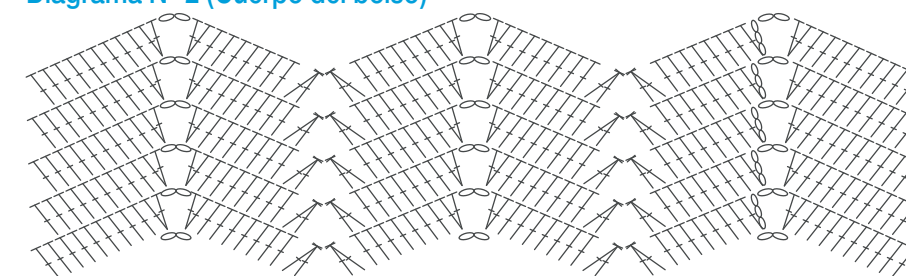

Base

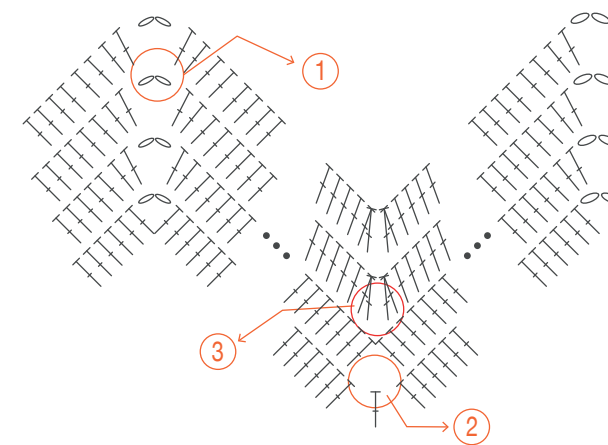
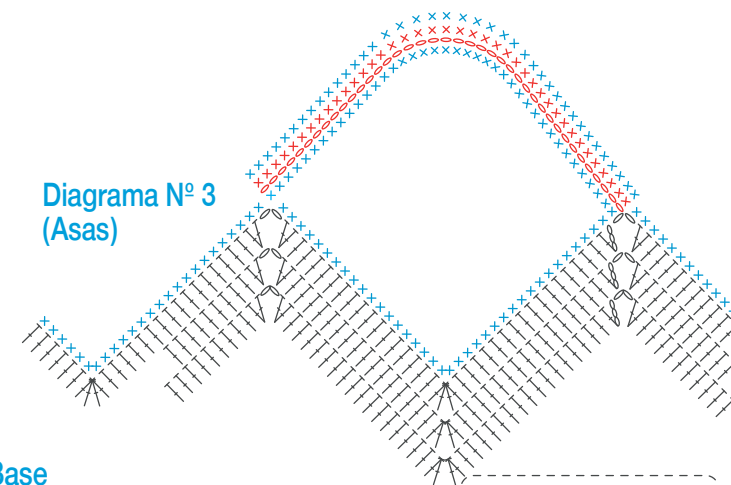
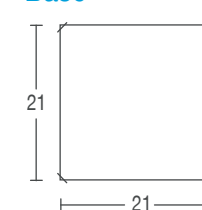

color	código
×	23587
×	66340

- = cadena
- × = medio punto
- ⌋ = pto. entero, pto. alto
- ∧ = 2 m.p. cerrado en un solo punto

1 Aumentos:

Se realiza desde la base con la separación de 2 cad., conforman las 4 esquinas de la base y se continua hasta lograr la altura indicada.

2

Al lograr la altura indicada de la base, dejar en la mitad de cada lado de base 3 pe y continuar con las siguientes hil según el diagrama.

3

Disminuciones:

Es la continuación del paso 2, se realiza con 2 pe cerrados en un solo p. (2 disminuciones continuas)

Top Kuchi

Grado de dificultad: **INTERMEDIO**

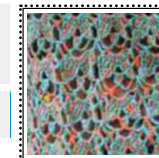

Talla 12 - 14 años

PROCEDIMIENTO

ESPALDA

Con el hilo Kuchi en el color indicado y el crochet Prym N° 4.5, tejer como sigue:

Base de cad.: 68 cadenas

Tejer la base de cadena en la medida indicada (**ver moldería**). Tejerlo todo en medio punto alto (punto enano). Tejer recto.

Sisas: A la altura de 12cm hacer las disminuciones dejando 1hil de por medio para dar forma a las sisas, como sigue: Deslizar 4 medio punto alto, 1 vez. Tejer 2 medio puntos altos cerrados en un solo punto, 2 veces. Tejer recto.

Escote: A la altura de 20cm, hacer las disminuciones dejando 1hil de por medio y tejer como sigue:

- Colocar un marcador en la mitad exacta del total de puntos y dejar 22 medio puntos altos centrales libres; tejer 2 medio puntos altos cerrados en un solo punto, 3 veces.

Hombros: A la altura total de 26cm dejar para los hombros 10 medio puntos altos.

DELANTERO

Realizarlo de la misma forma que la espalda. Excepto el escote.

Escote: A la altura de 17cm, hacer las disminuciones dejando 1hil de por medio y tejer como sigue: Colocar un marcador en la mitad exacta del total de puntos y dejar 20 medio puntos altos centrales libres. Tejer 2 medio puntos altos cerrados en un solo punto, 4 veces.

FALDÓN

Previamente con la aguja punta roma unir costados de espalda y delantero al igual que los hombros. Luego en el ruedo inferior del canesú tejer 1hil de medio puntos altos, seguir la secuencia del **diagrama N°2** (**ver moldería**). Tener en cuenta que las hil del 3° al 6° se repiten 2 veces; y las hileras del 7° al 10° se repiten 3 veces. La última hilera al terminar el faldón debe ser la 9na. hil que de la forma ordenada a la prenda.

ACABADOS

En todo el ruedo inferior del faldón tejer 1hil de medio punto, en el contorno de sisas y escote tejer así: 1hil de medio punto y luego 1hil de * 1mp, 2cad*.

MOLDERÍA

Diagrama N°2

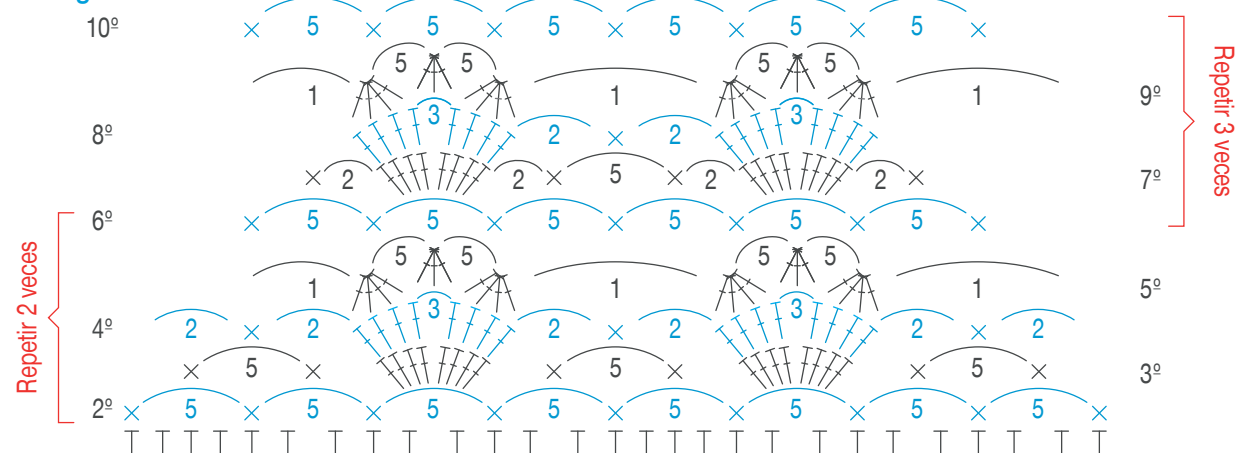

Contorno inferior del canesú
Diagrama N°1

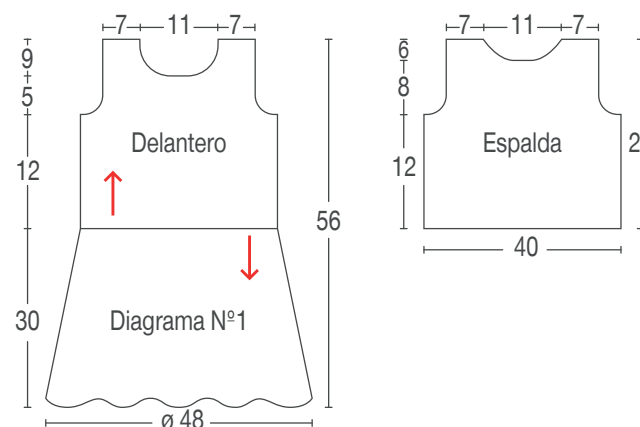

- T = medio punto alto, pto enano
- x = medio punto, punto bajo
- ⊥ = punto entero, vareta
- ⤷ = arco de cadenas, el # define cantidad de cadenas

MATERIALES

- Hilo Kuchi color 3678 (2 ovillos)
- Crochet Prym N° 4.5
- Tijeras Dritz
- Cinta métrica Dritz
- Aguja punta roma



Chompa Nazli

Grado de dificultad: **INTERMEDIO**

Talla 8-10 años

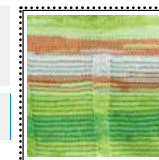

MATERIALES

- Hilo Nazli color 18958 (4 ovillos)
- Palos de tejer Prym N° 3.5
- Circular Prym de 40cm N° 3.5
- Tijeras Dritz®
- Cinta métrica Dritz®
- Aguja punta roma

PROCEDIMIENTO

ESPALDA

Con el hilo Nazli en el color indicado y los palos de tejer Prym N° 3.5, colocar 106ptos y tejer a Punto Elástico Doble. En la última hilera de este punto disminuir 11ptos en forma equidistante. A la altura de 4cm con 95ptos, cambiar al Punto Fantasía distribuyendo los puntos de la siguiente forma: 25ptos (20ptos en Santa Clara + 5ptos en Jersey derecho) repetir 3 veces y terminar con 20ptos en Santa Clara. Tejer recto.

Sisas: A la altura de 27cm empezar con las disminuciones para dar forma a las sisas, como sigue: cerrar 5ptos, 1 vez; cerrar 1pto, 3 veces dejando 1hil de por medio. Tejer recto.

Escote y hombros: A la altura total de 47cm, cerrar 22ptos para los hombros y dejar en espera 34ptos centrales para el escote.

DELANTERO

Realizarlo de igual forma que la espalda, excepto en el escote.

Escote: A la altura de 39cm, iniciar las disminuciones para dar forma al escote, como sigue:

- Colocar un marcador en la mitad exacta del total de puntos, cerrar 17ptos centrales.
- Cerrar 1pto, 7 veces dejando 1hil de por medio. Tejer recto.

MANGAS

Con el hilo Nazli en el color indicado y los palos de tejer Prym N° 3.5, colocar 46ptos y tejer a Punto Elástico Doble. A la altura de 4.5cm cambiar al Punto Jersey Derecho, tejer 6hil rectas y empezar con los aumentos en ambos extremos a la vez; como sigue: Aumentar 1pto cada 6hil, 10 veces.

A la altura de 32cm empezar las disminuciones para dar forma a la copa de manga, como sigue: Cerrar 6ptos, 1vez; cerrar 1pto, 20 veces dejando 1hil de por medio. A la altura de 47cm cerrar los puntos que quedan en los palos de tejer.

Realizar la otra manga de igual forma.

ACABADOS

Con la aguja punta roma unir costados de espalda y delantero; de igual forma los hombros, las mangas a las sisas y terminar uniendo los costados.

Cuello: Con el hilo Nazli y el circular Prym recoger del contorno del escote 112ptos y tejer en Punto Elástico Doble. A la altura de 3cm cerrar los puntos como se van presentando, sin ajustar.

MOLDERÍA

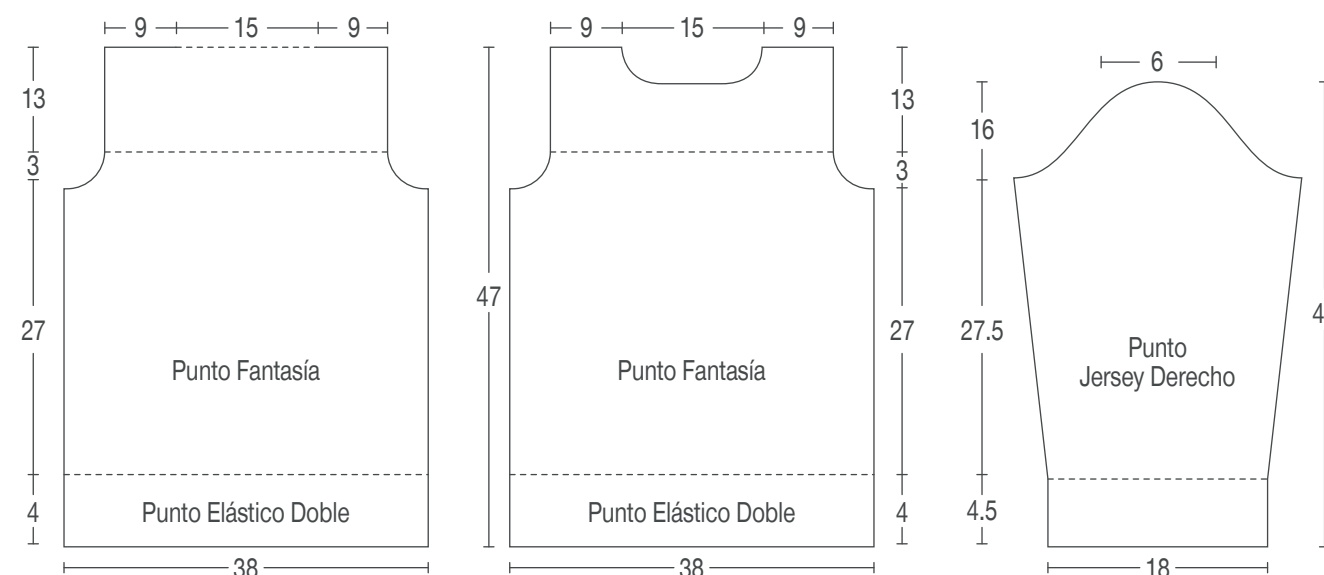

¡Sé creativa usando tus saldos!



MATERIALES

Zapatito Naranja y Blanco

- Hilo Miquita color naranja 33015 (1 ovillo), blanco 89947 (1 ovillo)
- Crochet  N° 2.5
- Tijeras [Dritz](#)
- Centímetro [Dritz](#)

Zapatito Lila y Blanco

- Hilo Miquita color lila 44436 (1 ovillo), blanco 89947 (1 ovillo).
- Crochet  N°2.5
- Tijeras [Dritz](#)
- Centímetro [Dritz](#)

Sandalias Fresa y Blanco

- Hilo Miquita color fresa 33061 (1 ovillo), blanco 89947 (1 ovillo).
- Crochet  N°2.5
- Tijeras [Dritz](#)
- Centímetro [Dritz](#)
- 2 botones
- 2 mostacillones blancos

Zapatitos de Bebés en Miquita

Grado de dificultad: **INTERMEDIO**

Talla 0-3 meses

Zapatito Naranja y Blanco

PROCEDIMIENTO

PLANTILLA

Con el hilo color blanco (doble hebra) y el crochet Prym N°2.5, tejer como sigue: **Cad de base: 16 cad**
Continuar siguiendo la secuencia del **diagrama N°1 (ver moldería)**.
Al terminar las hil indicadas se debe lograr 62ptos.

CONTORNO DE BOTITA

Con el hilo color naranja (triple hebra) y el crochet N°2.5, recoger de todo el contorno de la plantilla 62 puntos enteros; luego continuar tejiendo en círculo el Punto Entero en Relieve, según la secuencia del **diagrama N°2 (ver moldería)**.

Cambiar al hilo color blanco (doble hebra) y el crochet 2.5 tejer la 1ra hil de mp altos del **diagrama N°3 (ver moldería)**; recoger los mp altos sólo en los ptos enteros cogidos por detrás saltando los ptos enteros cogidos por delante.

Luego cambiar al hilo color naranja (doble hebra) y tejer la 2da hil de mp altos del **diagrama N°3**, según como está indicado. Con hilo color blanco (doble hebra) y el crochet 2.5 tejer el abanico del **diagrama N°4** como está indicado.

Con el hilo color naranja (triple hebra) tejer 1hil de Punto Entero en Relieve; luego cambiar al hilo color blanco y tejer 4 hileras más. Con el hilo color blanco (doble hebra) tejer el dobléz de la botita, en forma circular siguiendo el **diagrama N°5**. Realizar el otro zapatito de la misma forma.

Zapatito Lila y Blanco

PROCEDIMIENTO

PLANTILLA

Con el hilo color blanco (doble hebra) y el crochet Prym N°2.5, tejer como sigue: **Cad de base: 15 cad**
Continuar siguiendo la secuencia del **diagrama N°1 (ver moldería)**.
Al terminar las hil indicadas se debe lograr 58ptos.

CONTORNO DE BOTITA

Con el hilo color lila (doble hebra) y el crochet N°2.5, recoger de todo el contorno de la plantilla 58 ptos, divididos en medio puntos (punta del zapatito); y mp altos (talón). Seguir la secuencia hasta la 5ta hil del **diagrama N° 2 (ver moldería)**.

Continuar tejiendo la 6ta hil, hasta la mitad del mismo, ya que aquí se va a tejer la primera tira de unión (15cad); y se une al lado opuesto a la misma distancia. En la 7ma hil se teje la 2da tira (9cad) y se une también a la misma distancia de su lado opuesto.

EMPEINE

Este se realiza entre la punta del zapatito y la 1ra tira (15cad) que se tejió anteriormente. Con el hilo color blanco (doble hebra) y el crochet Prym N°2.5, tejer la 1ra hil con deslices sobre la tira de base. Del punto central de los deslices se teje la 2da hil de 1 abanico de 8mp altos, y de aquí tejer el **Punto Arrollado (Ver Fig.N°1)** con 10 lazadas en el crochet cada una. La distancia entre Puntos Arrollados está indicada en el mismo diagrama.



Punto Arrollado: Lazadas las que se requieran alrededor del crochet, clavar el crochet en la cadena de base, cerrar el primer bucle, lazada y deslizar el crochet por todos los bucles sin ajustar, suavemente. Realizar el otro zapatito de la misma forma.

Sandalias Fresa y Blanco

PROCEDIMIENTO

PLANTILLA

Con el hilo color blanco (doble hebra) y el crochet Prym N°2.5, tejer como sigue: **Cad de base: 15 cad**
Continuar siguiendo la secuencia del **diagrama N°1 (ver moldería)**.
Al terminar las hil indicadas se debe lograr 66ptos.

TALÓN Y TIRAS

Con el hilo color fresa en la 1ra hil tejer 32ptos (entre medio punto y mp altos para formar el talón); luego continuar con mp en el resto de la plantilla. A continuación seguir la secuencia del **diagrama N° 2 (ver moldería)**.

Tejer las tiras desde la punta de la sandalia según la secuencia del **diagrama N° 3 (ver moldería)** ir tejiendo y con deslizados a la vez unir a la plantilla.

FLOR

Con el hilo color blanco (doble hebra) y el crochet Prym N°2.5, tejer la secuencia del **diagrama N°4 (ver moldería)**. Una vez terminada la flor coser en el centro un mostacillón fijar y coser a la sandalia. Coser los botones. Realizar el otro zapatito de la misma forma.

Zapatito Naranja y Blanco

Diagrama N° 1 (Plantilla)



Diagrama N° 5



Sandalia Fresa y Blanco

Diagrama N°1 (Plantilla)

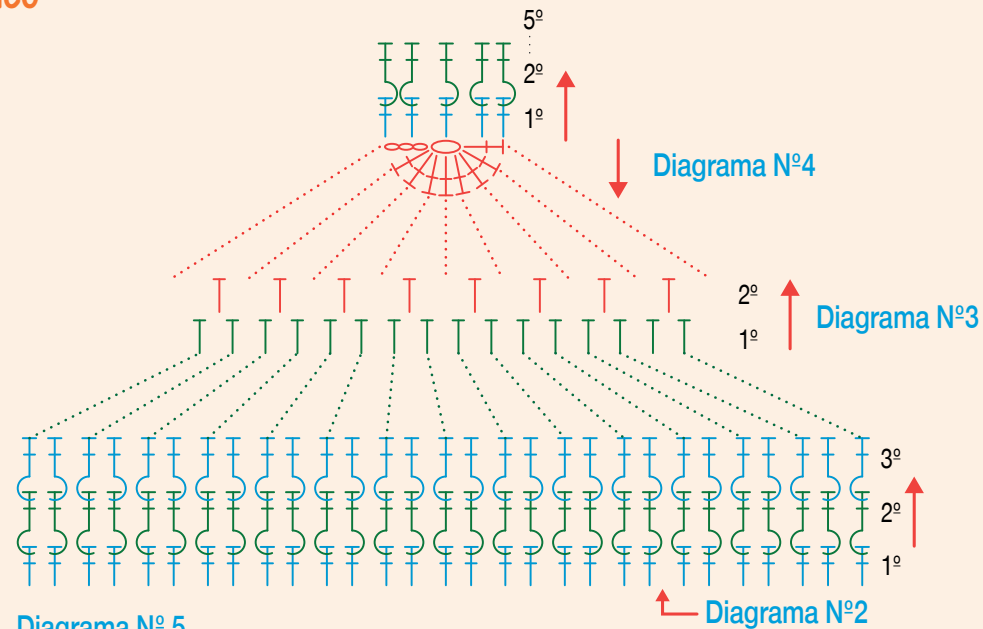
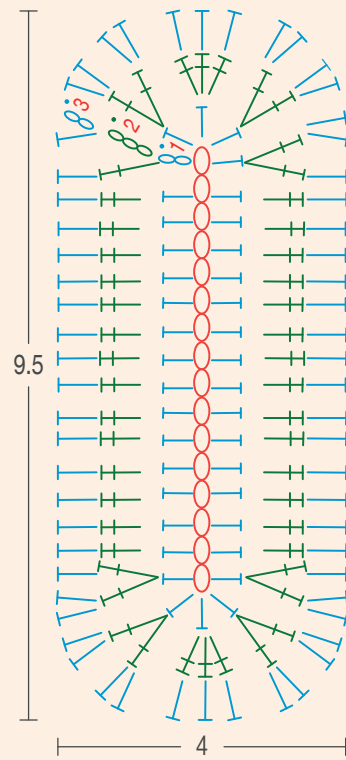
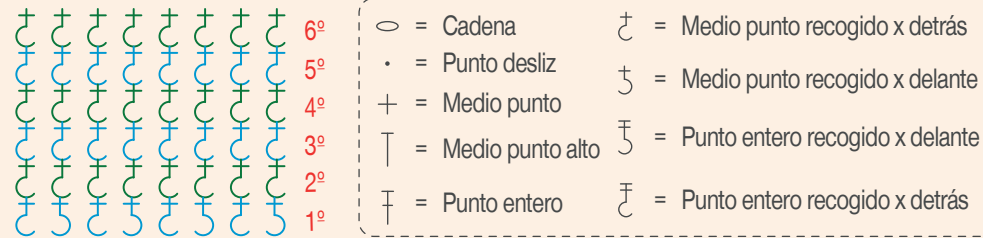

Diagrama N° 2



Diagrama N° 4 (Flor)

Diagrama N° 3

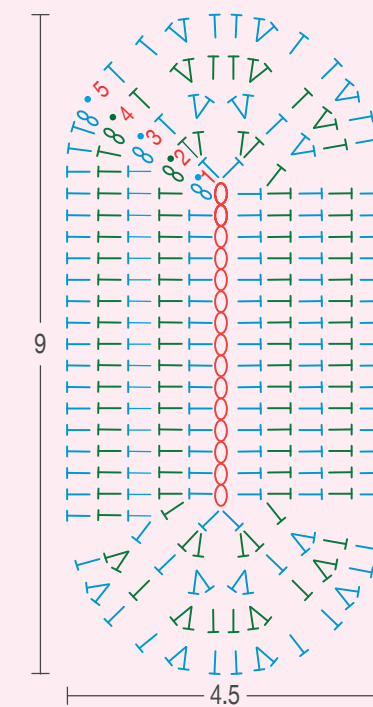

Zapatito Lila Y Blanco

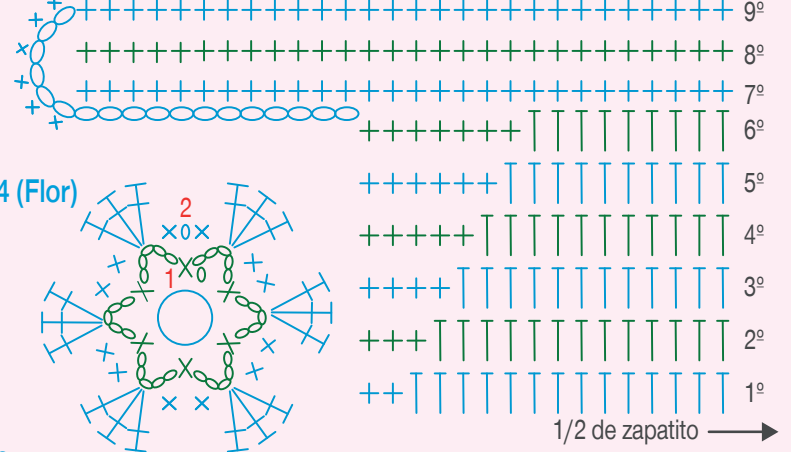
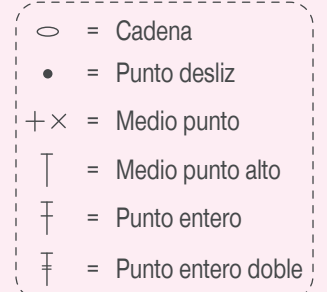
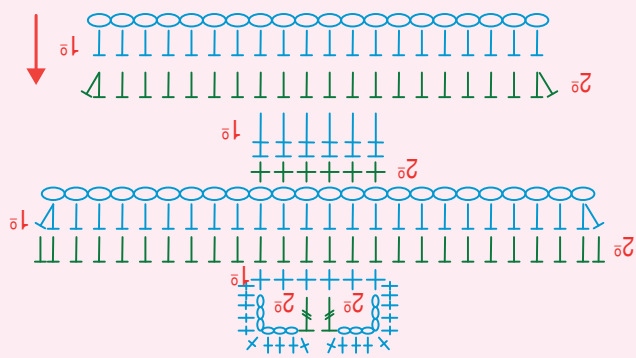
Diagrama N° 1 (Plantilla)



Diagrama N°3 (Punto Arrollado)



Diagrama N° 2

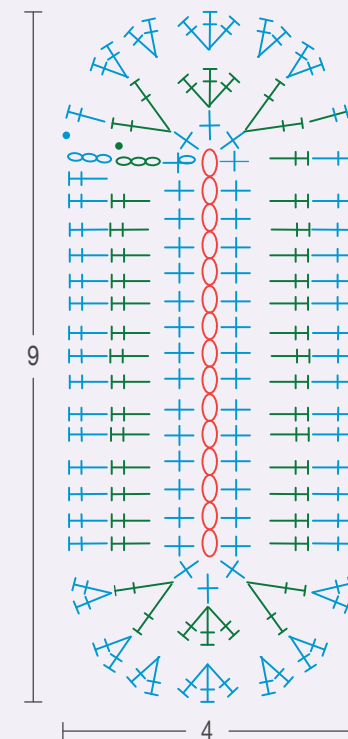

PRODUCTO NUEVO

**¡100% algodón!
¡EXCELENTE CALIDAD!**

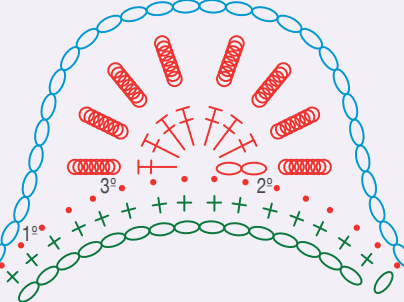
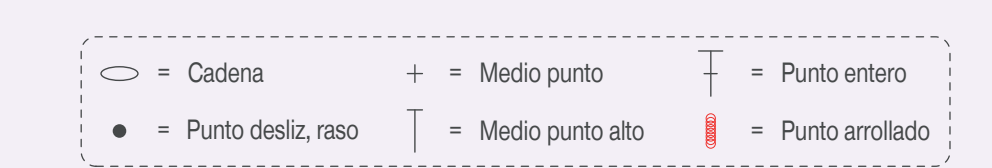
85% Algodón - 15% otras fibras **PRODUCTO NUEVO**

EuroRoma HILOS ECOLÓGICOS BRASILEÑOS

- A partir de trozos de tela de la industria textil.
- Recolección de material
- Separado según colores
- Cero consumo de agua
- Sin tñido
- Producto listo para la venta

EuroRoma BRILHO
SABIANTE ECOLÓGICO COM FIBRA METALÚRGICA

EuroRoma ECOTRAMA
HILO ECOLÓGICO EXTRA MACIO

EuroRoma NATURAL
HILO ECOLÓGICO DE TIGRE MACIO



MATERIALES

- Hilo Mollet color verde 19147 (2 ovillos), azul 22027 (2 ovillos)
- Palos de tejer Prym N° 3.5
- Crochet Prym N° 3.5
- Tijeras Dritz®
- Cinta métrica Dritz®
- Aguja punta roma
- 4 botones pequeños

PROCEDIMIENTO

ESPALDA

Con los palos de tejer Prym N° 3.5 y el hilo en color azul, colocar 70 puntos y tejer en Punto Santa Clara. A la altura de 3.5cm cambiar al Punto Jacquard ó Cuadros Bicolor, según **(diagrama N° 1 ver moldería)**.

NOTA: Para tejer el Punto Jacquard se debe tener en cuenta lo siguiente: El color de los cuadraditos representa el color del hilo (algunos diagramas usan símbolos como cubitos, círculos y rayas para diferenciar los colores...).

Para cambiar de color lo que hay que hacer es no cortar los hilos cada vez que se cambia de color sino pasar el hilo por detrás del tejido dejándola floja hasta que se vuelva a usar.

* Tener cuidado de no tensar mucho el hilo al tejer para obtener un tejido uniforme final y que no se noten las uniones de colores.

* Para esta técnica siempre tejer en Punto Jersey para que los dibujos se vean bien y tengan el máximo protagonismo. Continuar tejiendo recto en el Punto Jacquard o Cuadros Bicolor, intercalando el color azul y el verde; hasta lograr la altura de 24cm.

DELANTERO

Tejer de igual forma y secuencia que la Espalda. A la altura de 18cm cerrar 10 puntos centrales. Continuar tejiendo agregando la punta de otro ovillo en uno de los bloques a tejer.

A la altura de 22cm, cerrar en el escote derecho e izquierdo 10 puntos; continuar tejiendo respetando los colores. Terminar con 4hil en color azul. A la altura de 24cm cerrar los puntos.

ACABADOS

* Unir la espalda con el delantero; coser los costados y los hombros con la aguja punta roma y el hilo color azul.

* Dejar la abertura de 10cm en los costados para la sisa **(ver moldería)**.

* Con el crochet Prym N° 3.5 y el hilo color azul tejer 3hil de medio punto en forma circular en las sisas.

* Para el escote de delanteros y espalda, tejer 3hil de medio punto.

* Luego formar la pretina en la abertura central del Delantero Derecho tejiendo 4hil de medio punto; de igual forma tejer en el Delantero Izquierdo dejando un pequeño ojal para 1 botón pequeño.

* Coser 3 botones en el hombro derecho, como adorno.

* Por último coser 1 botón en el abertura central del delantero.

MOLDERÍA

Diagrama N°1: Cuadros Bicolor (Múltiplo de 3+1)

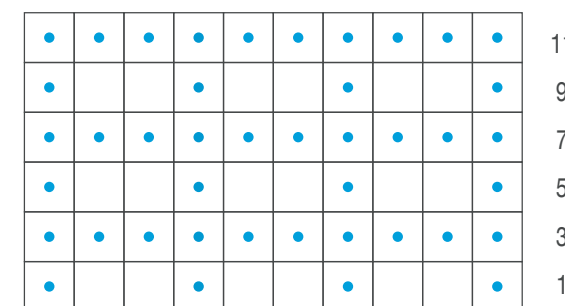

repetir

• = Azul □ = Verde Turquesa

* Las hileras pares tejer los puntos y los colores como se presentan

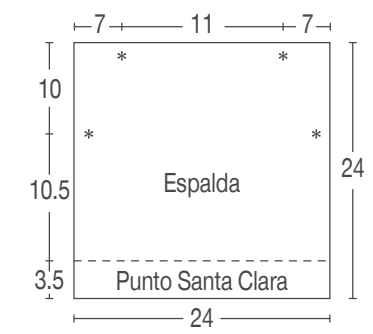
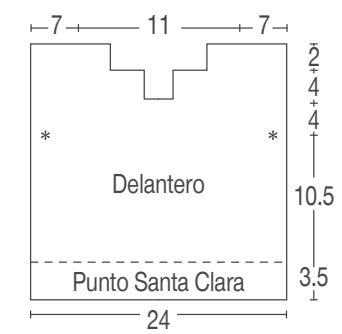

Combinaciones

1 Base
col. 74586
Cuadraditos
col. 22277

2 Base
col. 22516
Cuadraditos
col. 11845

3 Base
col. 12415
Cuadraditos
col. 55474





MOLDERÍA

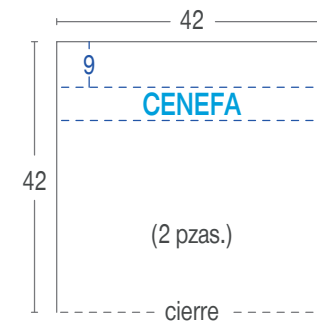

MATERIALES

- Hilo Coloril color crudo 88090 (3 ovillos)
- Crochet Prym N° 2.5
- Tijeras Dritz
- Cinta métrica Dritz
- 2 piezas de drill de 42cm * 42cm
- Tocuyo 82cm * 42cm
- Napa siliconada
- Cierre de 40cm

PROCEDIMIENTO

COJÍN

Doblar por la mitad el tocuyo y coser a máquina 1cm por cada lado. En uno de los lados dejar una abertura de 10cm aproximadamente. Por la abertura que se dejó rellenar el cojín con napa siliconada y cerrar con un hilván la abertura.

FORRO DEL COJÍN

Enfrentar las 2 piezas de drill y coser a máquina 1cm por lado, coser los 3 lados. En el lado que se dejó abierto coser el cierre. En esta pieza es donde se toma las medidas para hacer la cenefa.

CENEFA

Con el hilo coloril (doble hebra) en el color crudo y el crochet N° 2.5, empezar a tejer la primera parte de la cenefa del **diagrama N°1** (ver moldería). Esta parte hacerlo a lo ancho de la medida del forro, es decir 40cm siguiendo la secuencia del **diagrama N°1** empezando con 15cad de base.

Medialuna:

De igual forma tejerlo con hebra doble y siguiendo la secuencia del **diagrama N°2** (ver moldería). La base para hacer las medialunas es en la cenefa a lo ancho y sobre esta hacer 3 medialunas, cuando se llegue a las tiras estas deben trenzarse (ver foto) entre las 3 medialunas.

ACABADOS

* Con aguja y el hilo en el mismo color de la cenefa fijar y coser la parte superior de la cenefa a 9cm del borde superior. Hacer puntadas con la aguja para fijarla.

* De igual forma fijar y coser los costados de los extremos de las medialunas y los picos del trenzado.

Borlas:

Cortar hebras del hilo Coloril de 22cm lo suficiente para hacer 3 borlas. Fijarlo y coserlo en el extremo inferior central de cada medialuna.

Bolitas a medio punto:

Con el crochet Prym N° 2.5 y el hilo Coloril (doble hebra) hacer 2 bolitas medianas a medio punto de acuerdo al tamaño de la cenefa. Terminado rellenar con napa siliconada. De los extremos de los picos de la cenefa tejer 10cad, fijar y asegurar las bolitas.

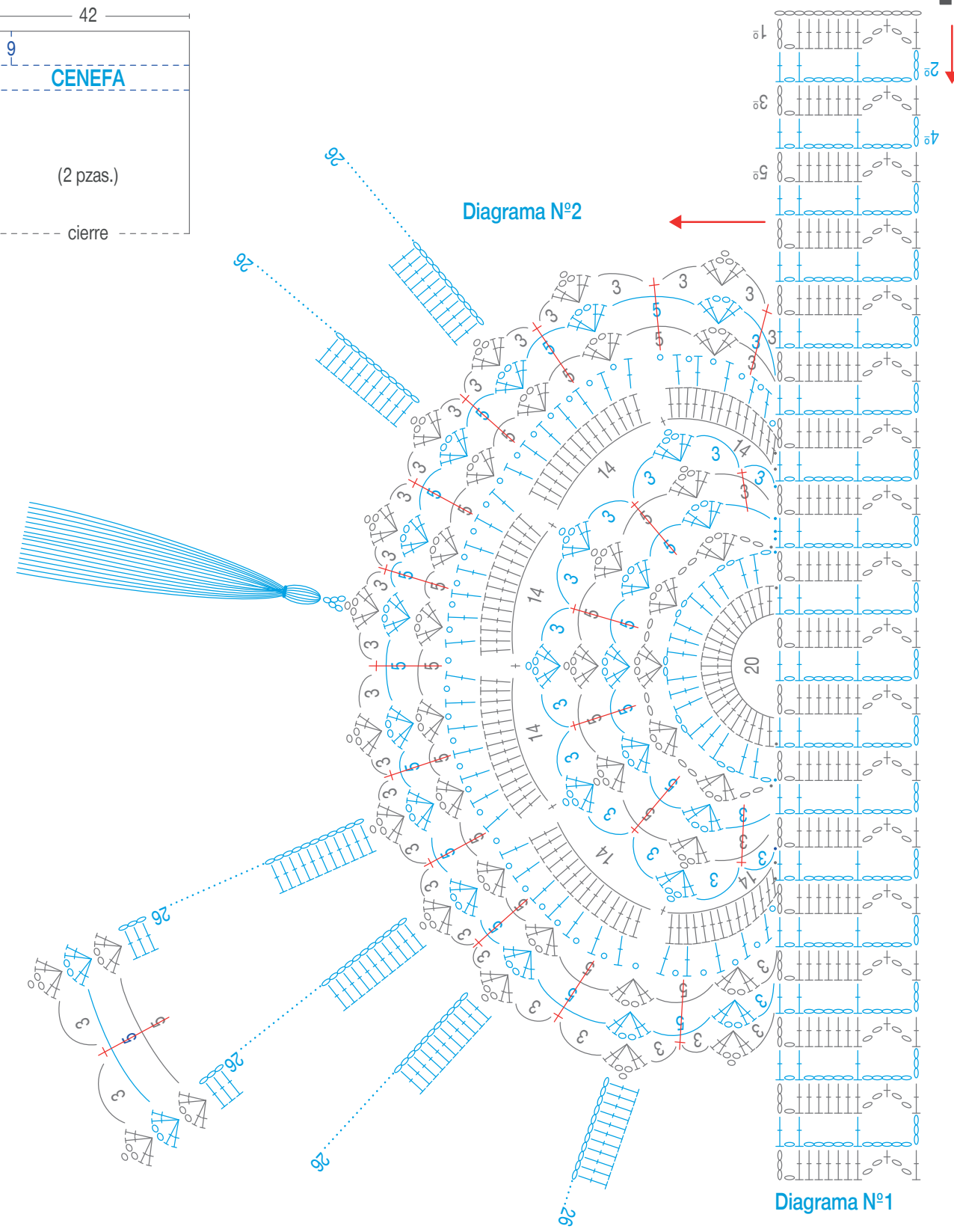
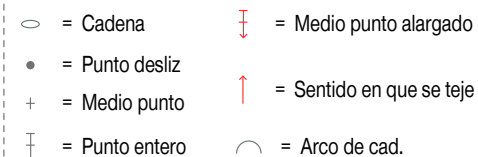

Encuétranos

A NIVEL NACIONAL

NOMBRE DEL CLIENTE	DIRECCIÓN	DISTRITO	LÍNEA
COMERCIAL Y REPRS. MUÑOZ E.I.R.L.	JR. JUNIN 676	LIMA	HILOS Y LANAS
CASA CARRILLO S.A.C.	JR. JUNIN 638	LIMA	HILOS Y LANAS
RAMOS GROUP E.I.R.L.	JR. HUALLAGA 653 INT 112	LIMA	HILOS Y LANAS
BAZAR "EL IMÁN"	AV. EMANIPACIÓN CDRA 6 TDA.165 MCDO. LA AURORA	LIMA	HILOS Y LANAS
IMPORTACIONES EL AMIGO	JR. JUNIN 640	LIMA	HILOS Y LANAS
COMERCIAL LUZ FANNY	CALLE LAS HERAS 424	LINCE	HILOS Y LANAS
CACHAY GOICOECHEA MARIA LA	AV. SAN LUIS 2044 STD 11	SAN BORJA	HILOS Y LANAS
GUTIERREZ GONZALES RICHARD	AV. ANGAMOS ESTE ESQ. ALAMO C.C.EL EDEN STAND 97	SURCO	HILOS Y LANAS
DINA GANO	AV. BENAVIDES 3601 MCDO EL EDEN TDA # 33-A	SURCO	HILOS Y LANAS
MERCERIA EL EDEN EIRL	AV. BENAVIDES 3601 MCDO EL EDEN	MIRAFLORES	HILOS Y LANAS
V&V INTERNACIONAL EIRL "EL DORADO"	JR. TARATA 274	MIRAFLORES	HILOS Y LANAS
BOUTIQUE EL ACCESORIO	JR. BOLIVAR 149	MIRAFLORES	HILOS Y LANAS
PASAMANERIA ANARA	AV. LA MOLINA 876 MCDO. SANTA ROSA 2DO PISO PT-23	LA MOLINA	HILOS Y LANAS
ENTRE LANAS	VENTA ON LINE (FACEBOOK)	MONTECRICO	HILOS Y LANAS
PARAISO DE LOS HILOS Y LANAS	JR LAS AMERICAS (ATENCIÓN FACEBOOK)	LA VICTORIA	HILOS Y LANAS
INVERSIONES CHECA SAC	JR GIRIBALDI 445	LA VICTORIA	HILOS Y LANAS
COMERCIAL ROSITEX S.R.L	JR. HUMBOLDT 1559 2DO PISO	LA VICTORIA	HILOS Y LANAS
DIAZ CASTILLO GUERRERO	MCDO. MAGDALENA TDA 835	MAGDALENA	HILOS Y LANAS
VILLEGAS CASTRO MARITZA	MCDO.MAGDALENA TDA 814	MAGDALENA	HILOS Y LANAS
CURO CASTILLO MARIO	ULISES DELBOY 883	MAGDALENA	HILOS Y LANAS
TEXTILES MANOS CREATIVAS EIRL	PASAJE PIRALE 131 SECTOR 15	HUANCAYO	HILOS Y LANAS
DISTRIBUIDORA TEXTIL SURICHAQUI	PASAJE COMERCIAL 160	HUANCAYO	HILOS Y LANAS
TEXSURI (EL TAMBO)	JR. NEMESIO RAEZ 820 EL TAMBO	HUANCAYO	HILOS Y LANAS
CARLOS CONTRERAS PONCE	JR LIBERTAD 492	AYACUCHO	HILOS Y LANAS
BORDA HUAMAN LILIAN	CALLE SANTA CLARA 108 GALERIA NAZARENO	AYACUCHO	HILOS Y LANAS
HUAMAN HUANCAS EULOGIA	CAL. JULIO C. ARANA 161	YURIMAGUAS	HILOS Y LANAS
BIANCO SUCESORES	CALLE SAN CAMILO 202	AREQUIPA	HILOS Y LANAS
DISTRIBUIDORA ANGELITA	CALLE SAN CAMILO 306 2DO PISO	AREQUIPA	HILOS Y LANAS
NEGOCIOS TINA EIRL	CALLE NICOLAS DE PIEROLA 411-B	AREQUIPA	HILOS Y LANAS
BAZAR YENNY	CALLE CONSUELO N° 204 - CERCADO	AREQUIPA	HILOS Y LANAS
JOSE ORTIZ	CALLE SAN CAMILO 303	AREQUIPA	HILOS Y LANAS
SALLO HUAMAN FRANCISCO	CALLE TUPAC AMARU 149	CUSCO	HILOS Y LANAS
EVA SILLO	URB.CENTRO HISTORICO CALLE PERA 463	CUSCO	HILOS Y LANAS
GREGORIA SAPACAYO DE LACUTA	CALLE COMERCIO 114	SICUANI	HILOS Y LANAS
EL PALACIO DE LAS LANAS LA COMPETIDORA	CALLE TUPAC AMARU 125	CUSCO	HILOS Y LANAS
ROJAS GONZALES WILSON	CAL F. NACARINO MCDO MODELO 2 MAYO PT 2	TACNA	HILOS Y LANAS
DISTRIBUIDORA V&B VIRGEN DEL CARMEN	CALLE BOLIVAR N° 401 SANTO TOMAS-CHUMBIVILCAS	CUSCO	HILOS Y LANAS
INVERSIONES ESTRADA	CALLE JOSE GALVEZ 373-375 GALERIA PROMESA DE DIOS	TRUJILLO	HILOS Y LANAS
CASA EL BIPIUR MODELL SRL	AV. ESPAÑA 2001	TRUJILLO	HILOS Y LANAS
MERCERIA VIRGEN DE LA PUERTA	JR. FRANCISCO DE ZELA FRANJA S/N	TRUJILLO	HILOS Y LANAS
SONIA PAREDES	MAYORISTA PUESTO 79	TRUJILLO	HILOS Y LANAS
VASQUEZ ESTRADA HELEN	MCDO. ZONAL PALERMO PASAJE I TDA. 73	TRUJILLO	HILOS Y LANAS
GIAN CARLO ALDANA	JR. AYACUCHO S/N INT 80	TRUJILLO	HILOS Y LANAS
RODRIGUEZ MEREGLIO MARIA	MCDO MAYORISTA PT 55-C	TRUJILLO	HILOS Y LANAS
DAVID PAREDES CHOLAN	MCDO. MODELO PLATAFORMA MANUEL PARDO PT-99	CHICLAYO	HILOS Y LANAS
CANAHUIRE AROPAZA HUGO	CALLE MANUEL PARDO 254	CHICLAYO	HILOS Y LANAS
GILBERTO VALLE JOS JARA	CALLE MANUEL PARDO 250	CHICLAYO	HILOS Y LANAS
INVERSIONES REG SUN EIRL	AV. APURIMAC 1078	CAJAMARCA	HILOS Y LANAS
ALZAMORA DE ARELLANO GLORIA	SAN MARTIN 637 SULLANA	SULLANA	HILOS Y LANAS
CRUZ VARGAS IRMA CELIA	AV COUNTRY SULLANA ANEXO MDO MODELO TDA 117	PIURA	HILOS Y LANAS
GRACIELA RETO	CALLE LEONCIO PRADO # 612	SULLANA	HILOS Y LANAS
MARIO ROMERO MENDO	CALLE LIMA # 409	TARAPOTO	HILOS
COMERCIAL SANDRA	CALLE MARTINEZ COMPAGNION # 138	TARAPOTO	HILOS
JAIRZINHO FIERRO YACHAS	CALLE HUAYLLAYCO # 780	HUANUCO	HILOS Y LANAS
ALEJOS TORRES SINDULFO ABAD	CAL. AMAZONAS MCDO MODELO S/N TD 11	ICA	HILOS Y LANAS
PASAMANERIA LA RESTINGA EIRL	CALLE AGUIRRE N° 1157	IQUITOS	HILOS Y LANAS
IMPORTADORA KARIN EIRL	CALLE RAMIREZ HURTADO 1106	IQUITOS	HILOS Y LANAS

EN EL EXTRANJERO

COLOMBIA	BOGOTA	TEXMUNDO COLOMBIA S.A.S.	Calle 63 # 74 B-42 BOD 19 Santa Fe - Bogotá - Colombia.	00571-4169848	gerenciamundialdehilos@gmail.com
	MEDELLIN	MUNDIAL DE HILOS S.A. Att. Camilo Romero	Av. Calle 6 # 50 - 197 Medellin - Colombia	00574-4363625	texmundoimportaciones@hotmail.com
CHILE	SANTIAGO DE CHILE	ANDRES GINESTAR MOMARES	Calle Lira N° 1340, Santiago de Chile	00562-25567174	ginestarandres@gmail.com
	SANTIAGO DE CHILE	COMERCIAL CATERINA MELISSA CASTAÑEDA DONAYRE	Av. Cristobal Colon N° 5444 Dpto. 404 - Las Condes - Reg. Metropolitana - Chile	0056-952430810	caterina.castaneda@lahilta.cl
ECUADOR	CUENCA	MÓNICA LUCIA RIERA RODRIGUEZ / ISMAEL DUMAS	CAJANUMA S/N Y COJIMIES, CUENCA-ECUADOR	00593-74045005	elpalaciodelalana@hotmail.com
BOLIVIA	SANTA CRUZ	H & E INTERNACIONAL S.R.L. Att. Harold Nagel	Av. Roca Coronado esq. Pauro s/n, Santa Cruz Bolivia	00591-33538514	nagelharold@gmail.com

Lima

Jr. Monsefú N° 681,
Cercado de Lima - Perú
T (511) 336 7776 / (511) 336 7774

ventas@tren.com.pe

Trujillo

Av. José Gabriel Condorcanqui
2387, La esperanza
La Libertad
T (044) 388729
trujillo@tren.com.pe

Arequipa

Av. San Martín N° 437,
Urbanización Miraflores
T (054) 231986

arequipa@tren.com.pe



tren

www.tren.com.pe

